

Sommaire



1
p. 8 / p. 10



2
p. 8 / p. 10



3
p. 8 / p. 10



4
p. 8 / p. 10



5
p. 9 / p. 11



6
p. 9 / p. 11



7
p. 9 / p. 11



8
p. 9 / p. 11



9
p. 9 / p. 11



10
p. 9 / p. 15



11
p. 9 / p. 15



12
p. 12 / p. 14

100 miniatures au crochet



13
p. 12 / p. 15



14
p. 12 / p. 15



15
p. 12 / p. 15



16
p. 13 / p. 57



17
p. 13 / p. 57



18
p. 13 / p. 57



19
p. 13 / p. 58



20
p. 16 / p. 18



21
p. 16 / p. 18



22
p. 16 / p. 18



23
p. 16 / p. 19



24
p. 16 / p. 19



25
p. 16 / p. 19



26
p. 17 / p. 19



27
p. 17 / p. 19



28
p. 17 / p. 58



29
p. 17 / p. 58



30
p. 17 / p. 58



31
p. 17 / p. 58



32
p. 20 / p. 22



33
p. 20 / p. 22



34
p. 20 / p. 22



35
p. 20 / p. 22



36
p. 21 / p. 23



37
p. 21 / p. 23



38
p. 21 / p. 23



39
p. 21 / p. 23



40
p. 24 / p. 26



41
p. 24 / p. 26



42
p. 24 / p. 26



43
p. 24 / p. 26



44
p. 24 / p. 27



45
p. 24 / p. 26



46
p. 25 / p. 27



47
p. 25 / p. 27



48
p. 25 / p. 27



49
p. 28 / p. 30



50
p. 28 / p. 30



51
p. 28 / p. 31



52
p. 28 / p. 31



53
p. 29 / p. 30



54
p. 29 / p. 59



55
p. 29 / p. 59



56
p. 29 / p. 59



57
p. 29 / p. 59



58
p. 32 / p. 34



59
p. 32 / p. 34



60
p. 32 / p. 34



61
p. 32 / p. 34



62
p. 33 / p. 35



63
p. 33 / p. 35



64
p. 33 / p. 35



65
p. 36 / p. 39



66
p. 36 / p. 39



67
p. 37 / p. 38



68
p. 37 / p. 38



69
p. 37 / p. 38



70
p. 40 / p. 42



71
p. 40 / p. 42



72
p. 40 / p. 42



73
p. 40 / p. 42



74
p. 41 / p. 43



75
p. 41 / p. 43



76
p. 41 / p. 43



77
p. 41 / p. 43



78
p. 44 / p. 46



79
p. 44 / p. 46



80
p. 44 / p. 46



81
p. 44 / p. 46



82
p. 44 / p. 47



83
p. 45 / p. 59



84
p. 45 / p. 47



85
p. 45 / p. 47



86
p. 48 / p. 50



87
p. 48 / p. 50



88
p. 48 / p. 50



89
p. 48 / p. 50



90
p. 48 / p. 50



91
p. 49 / p. 51



92
p. 49 / p. 51



93
p. 49 / p. 51



94
p. 52 / p. 54



95
p. 52 / p. 54



96
p. 52 / p. 54



97
p. 52 / p. 55



98
p. 53 / p. 55



99
p. 53 / p. 55



100
p. 53 / p. 55

Leçon de base ... p. 4 à 7
Fournitures utilisées dans ce magazine ... p. 56
Bases du crochet ... p. 60
Points de broderie ... p. 64
Index des points clés ... p. 64

Leçon de base

Jacquard (englober le fil du motif.)

- = bleu - = blanc

XXXXXX
XXXXXX
XXXXXX
XXXXXX

* Changer de fil au moment de ramener le dernier jeté.
* Les explications sont réalisées avec le modèle 7 p. 9.

● Début du 7^e tour



1 Crocheter 1 m. air de substitution. Joindre le fil blanc. Piquer le crochet dans la 1^{re} m. et ramener le fil. Crocheter 1 m. serrée.



2 Crocheter 2 autres m. serrées en englobant le fil blanc. À la fin de la 3^e m., faire 1 jeté avec le fil blanc et laisser le fil bleu en attente. Ramener le fil blanc.



3 Le fil blanc est ramené.



4 Piquer le crochet dans la m. suivante. Faire 1 jeté avec le fil blanc et le ramener en englobant le fil bleu. Crocheter 1 m. serrée avec le fil blanc.



5 Crocheter 2 autres m. serrées avec le fil blanc en englobant le fil bleu. À la fin de la 3^e m. serrée, faire 1 jeté avec le fil bleu et le ramener.



6 Crocheter 3 m. serrées avec le fil bleu en englobant le fil blanc. À la fin de la 3^e m. serrée, faire 1 jeté avec le fil blanc et le ramener comme à l'étape 2.



● À la fin du 7^e tour

7 Répéter les étapes 3 à 6 pour crocheter 1 t. en jacquard. À la fin du t., laisser le fil blanc en attente.



8 Faire 1 jeté avec le fil bleu et le ramener comme à l'étape 5. Piquer le crochet dans la 1^{re} m. (● étape 7). Ramener le fil en suivant la flèche.



9 Crocheter le 8^e t. de la même manière qu'au 7^e t. À la fin du t., piquer le crochet dans la 1^{re} m. serrée (●). Faire 1 jeté avec le fil blanc et le ramener.



10 Le fil blanc est ramené.



● 9^e tour

11 Continuer à crocheter le 9^e t. en jacquard. À la fin du t., ramener le fil blanc comme à l'étape 9.



● 10^e tour

12 Crocheter le 10^e t. en jacquard. À la fin du t., ramener le fil bleu.

Points clés

3 • 4 Photo : p. 8

Assemblage du couvercle



1 Crocheter la marmite, les poignées, le couvercle et le bouton. Coudre les poignées sur la marmite et le bouton sur le couvercle. Préparer de la ouate.



2 Rembourrer la marmite de ouate. Piquer l'aiguille dans les m. du 4^e t. du couvercle et du dernier t. de la marmite.

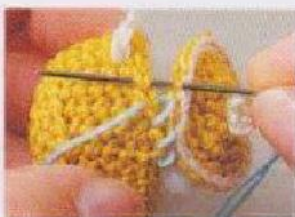

3 Assembler chaque m. au point de surjet.



* Les explications sont réalisées avec le modèle 4.

4 Passer l'extrémité du fil dans quelques m., puis la couper.

16-17 Photo : p. 13

Assemblage des génoises

* Piquer l'aiguille 2 fois au début et à la fin de l'assemblage.



1 Crocheter les génoises a, b et c. Crocheter le 1^{er} rg de chaque pièce en prenant les 2 brins des m. de la chaîn. de base.

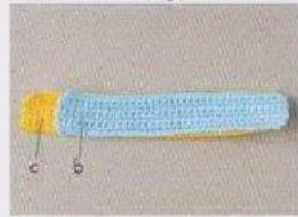

2 Superposer les génoises b et c, en plaçant le dernier rg vers le haut. Faire coïncider les bords droits.

Assemblage du bord haut (7^e rang)

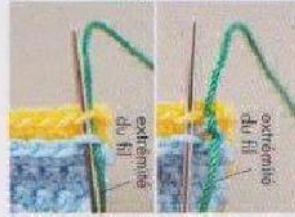

3 Piquer l'aiguille dans les m. de l'extrémité droite. La piquer 2 fois dans les mêmes m. (photo à gauche). Continuer à assembler m. par m.

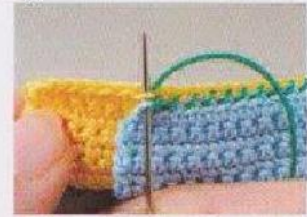

4 Piquer l'aiguille 2 fois à la fin de l'assemblage.

Assemblage du bord bas (chaîn. de base)



5 Tourner l'ouvrage. Piquer l'aig. sur l'envers de la génoise b pour déplacer le fil vers la chaîn. de base.



6 Piquer l'aig. 2 fois dans les m. de l'extrémité comme à l'étape 3. Continuer à assembler m. par m. Piquer l'aig. 2 fois à la fin de l'assemblage.

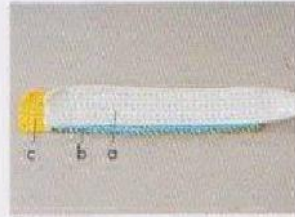

7 Superposer la génoise a sur l'assemblage des génoises b et c. Placer le dernier rg des bandes vers le haut.

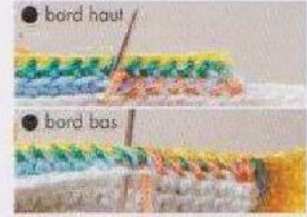

8 Prendre 1 brin des m. des bandes a et b sur le bord haut et assembler en suivant les étapes 3 et 4. Piquer l'aig. dans les m. des 3 génoises sur le bord bas pour assembler.

Formation du gâteau roulé



9 Les génoises a, b et c sont assemblées. Les enrouler en plaçant la pièce c vers l'intérieur.

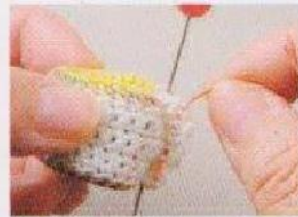

10 Épingler l'extrémité de la pièce a. Piquer l'aig. sur l'envers de celle-ci.

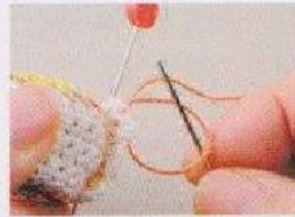

11 Former une boucle et y passer l'aig. Tirer le fil pour l'attacher.



12 Assembler l'extrémité de la génoise m. par m.

Kiwi Changement de couleur de fil

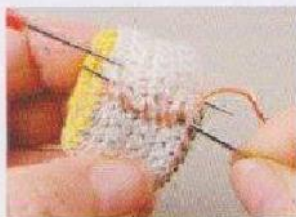

13 Piquer l'aig. dans le gâteau, puis arrêter le fil.



1 Former une boucle avec l'extrémité de fil blanc. Crocheter 6 m. serrées dans la boucle. Faire 1 jeté avec le fil jaune et passer le fil blanc sur le crochet au moment de crocheter la m. coulée.

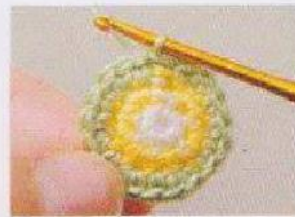

2 Au 3^e t., changer de fil (vert) en suivant l'étape 1.

Assemblage



3 Plier l'ouvrage en 2. Prendre 1 brin de chaque m. pour assembler.



Ctejidas [Crochet y Dos Agujas]

Compartido en www.ctejidas.net

Maille serrée torse

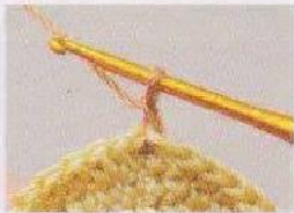

1 Au début du 8^e t., crocheter 1 m. air de substitution.



2 Prendre le brin avant de la m. du t. précédent. Faire 1 jeté et ramener le fil. Tourner le crochet pour tordre les brins sur le crochet.



3 Tourner le crochet 1 fois.



4 La m. est tordue. Faire 1 jeté et ramener le fil en suivant la flèche.



Compartido en www.ctejidas.net



5 1 m. serrée torse est crochétée.

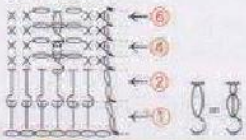

6 Continuer à crocheter en suivant le schéma.

● À la fin du tour



7 Crocheter 1 m. coulée sur la 1^{re} m. serrée torse (● sur la photo).

32 à 35 Photo: p. 20



Point fantaisie de 3 demi-brides relevées devant écoulées ensemble

● 4^e rang

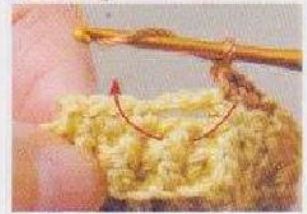

1 À l'emplacement du point fantaisie de 3 demi-brides relevées devant écoulées ensemble, faire 1 jeté et piquer le crochet en suivant la flèche.

● 6^e rang



5 À l'emplacement du point fantaisie, faire 1 jeté et piquer le crochet en suivant la flèche. Crocheter comme au 4^e rg.



2 Faire 1 jeté et ramener le fil. 1 demi-bride incomplète est crochétée.



3 Faire 1 jeté et piquer le crochet dans la même m. Crocheter 2 autres demi-brides incomplètes. Ramener le fil 2 fois en suivant les flèches ① et ②.



4 1 point fantaisie de 3 demi-brides relevées devant écoulées ensemble est crochété.

62 Photo: p. 33

Travail sur l'anneau en plastique



1 Passer le crochet dans l'anneau. Faire 1 jeté et ramener le fil en suivant la flèche.

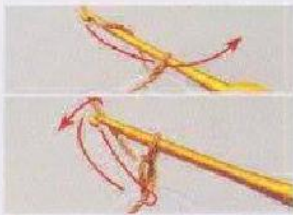

2 Faire 1 jeté et ramener le fil. 1 m. air de substitution est crochétée. Passer le crochet dans l'anneau. Faire 1 jeté et ramener le fil.



3 Faire 1 jeté et ramener le fil. 1 m. serrée est crochétée en englobant l'anneau en plastique. Crocheter 29 autres m. serrées de la même manière.



4 À la fin du t., piquer le crochet dans la 1^{re} m. serrée. Ramener le fil.

65 • 66 Photo : p. 36

Fixation du fermoir



1 Enfiler le fil sur l'aig. à coudre. Le doubler. Piquer l'aig. sur l'envers de l'ouvrage, puis dans le trou du fermoir.



2 Piquer l'aig. dans le trou droit et dans l'ouvrage. Répéter encore une fois pour consolider.



3 Continuer en suivant les étapes 1 et 2. Coudre 2 fois dans les trous aux extrémités du fermoir (★) pour consolider.

76 • 77 Photo : p. 41

4^e tour

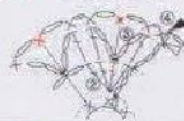

1 À l'emplacement de la m. ✕, crocheter 1 m. serrée sur la bride du 2^e t. (●).



2 1 m. serrée est crochétée.



3 À l'emplacement de la m. ✕, piquer le crochet dans la m. du 1^{er} t. (●) et ramener le fil pour englober la m. coulée du 3^e t. et la m. air du 2^e t.



4 Faire 1 jeté et ramener le fil en suivant la flèche. 1 m. serrée est crochétée.



5 Continuer à crocheter le 4^e t. en réalisant une tige à l'emplacement indiqué sur le schéma.

89 • 90 Photo : p. 48

Assemblage



1 Placer les pièces envers contre envers. Piquer le crochet dans les m. de l'extrémité. Faire 1 jeté et ramener le fil en suivant la flèche.



2 Faire 1 jeté et ramener le fil en suivant la flèche.



3 1 m. air de substitution est crochétée.



4 Crocheter 1 m. serrée.



5 Crocheter 1 m. serrée sur 1 rg pour assembler les rgs.



6 Prendre les 2 brins des m. et crocheter 1 m. serrée pour assembler les m.



7 Sur la chaîn. de base, crocheter 1 m. serrée sur chaque m. comme à l'étape 6.

Utilisation d'un anneau rond

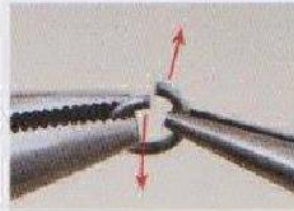

Pincer l'anneau et l'ouvrir vers l'avant et l'arrière.

Petits plats & jolie vaisselle

Un petit clin d'œil à tous ces chefs sans toque
qui, jour après jour, régalent leur petit monde !

Explications : p. 10
Création : Yoko Imamura





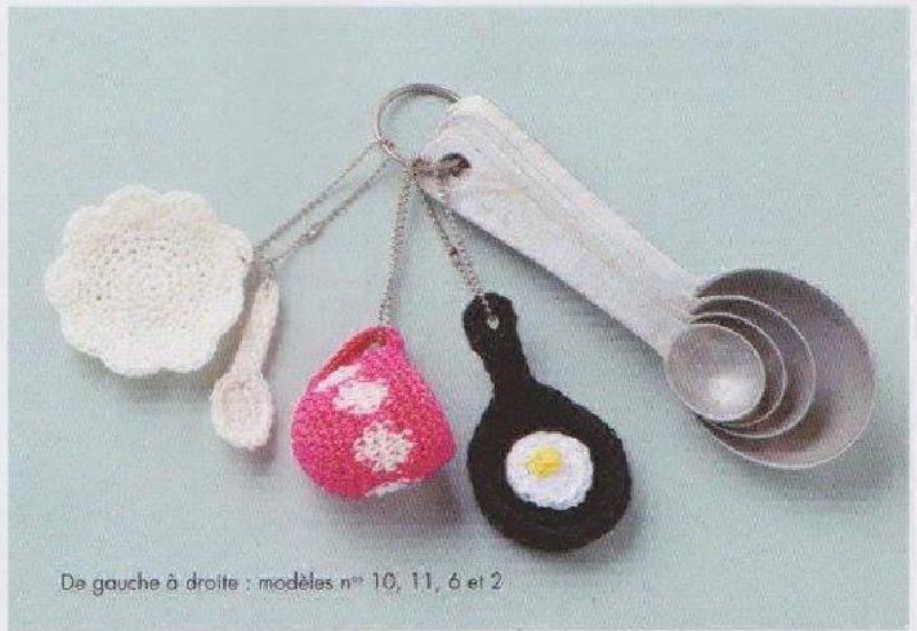

De gauche à droite : modèles n° 10, 11, 6 et 2

Les goûts et les couleurs ne se discutent pas...
sauf à l'heure du thé, où même le monde se
réinvente parfois en toute convivialité.

Explications : p. 11 (5 à 9), p. 15 (10 et 11)
Création : Yoko Imamura

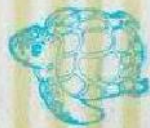

5



9



6



7



8

10

11



1

Fournitures

- 2 g de coton moyen blanc
- 1 g de coton moyen : rouge, vert
- 1 crochet n° 2

Photo : p. 8

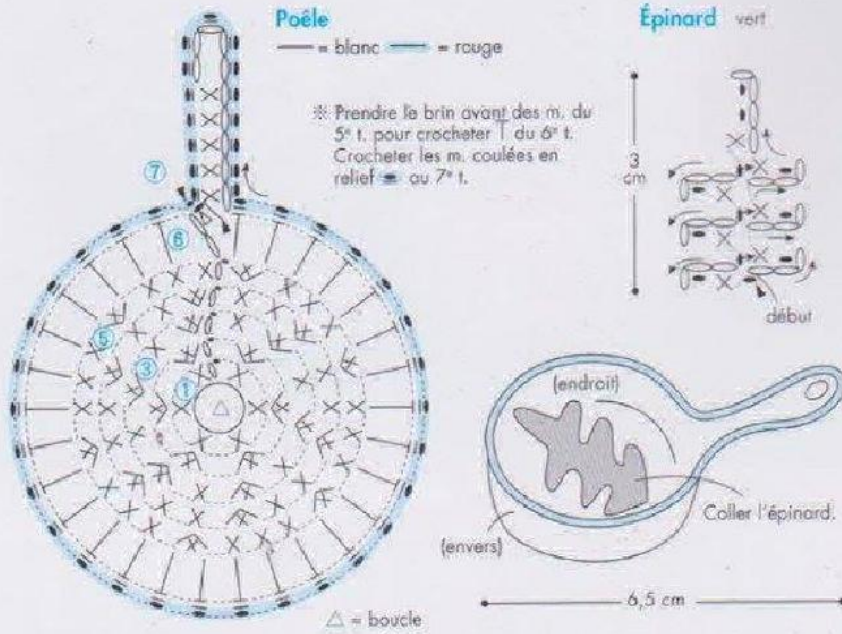

2

Fournitures

- 2 g de coton moyen noir
- 1 g de coton moyen blanc
- Un peu de coton fin jaune
- 1 chaînette argentée
- 2 crochets n° 1,75 et n° 2

Photo : p. 8

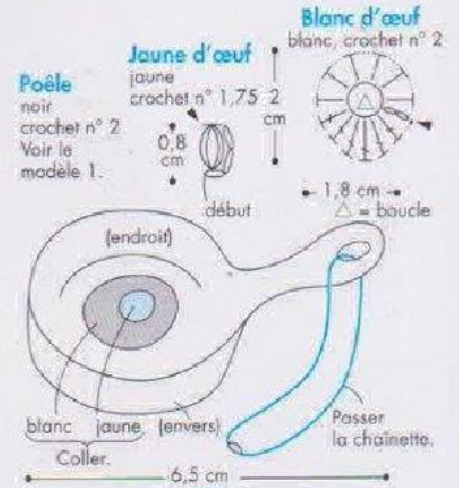

3

Fournitures

- 4 g de coton moyen jaune
- 1 perle en bois de ø 0,5 cm
- Un peu de ouate
- 1 crochet n° 2

Photo : p. 8
Point clé : p. 4

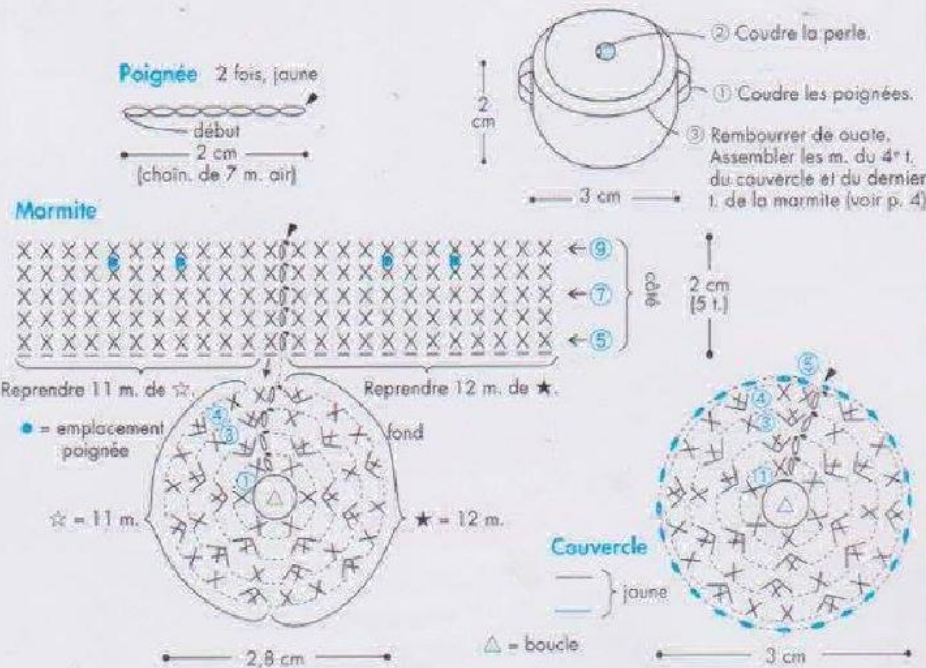

4

Fournitures

- 4 g de coton moyen rouge
- 1 g de coton moyen blanc
- Un peu de ouate
- 1 crochet n° 2

Photo : p. 8
Point clé : p. 4

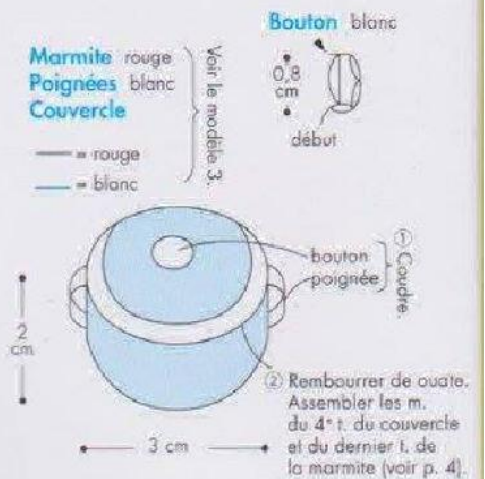

5

Fournitures

2 g de cordonnet n° 10 vert
1 g de cordonnet n° 10 écreu
1 crochet n° 1,75

Photo : p. 9

n° 5 à 9

Tableau récapitulatif

Tour	M.	Diff.
13	24	- 6
7 à 12	30	
6	30	+ 6
5	24	
4	24	+ 6
3	18	+ 6
2	12	+ 6
1	6	

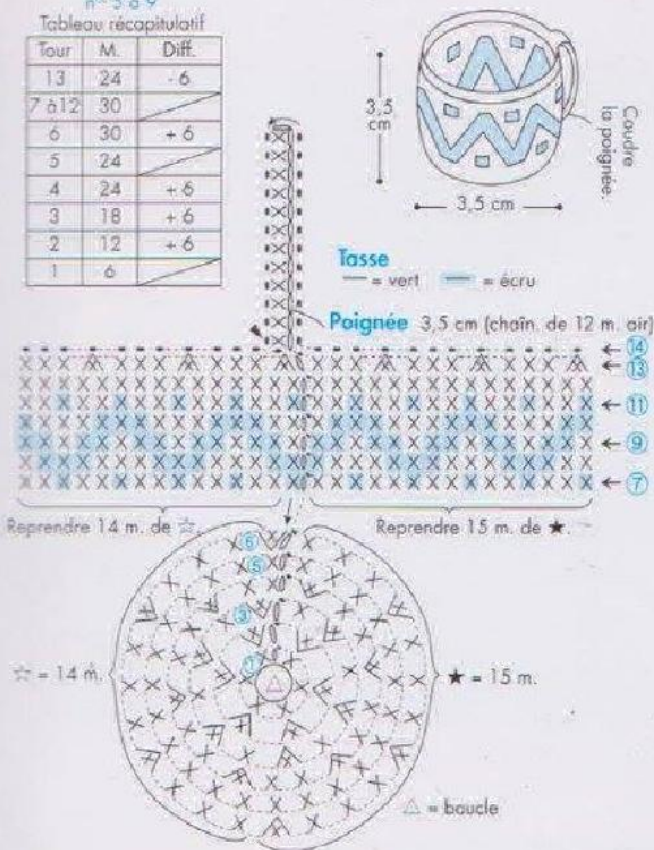

※ Voir p. 4 pour le jacquard.

6

Fournitures

2 g de cordonnet n° 10 rose
1 g de cordonnet n° 10 écreu
1 chaînette argentée
1 crochet n° 1,75

Photo : p. 9

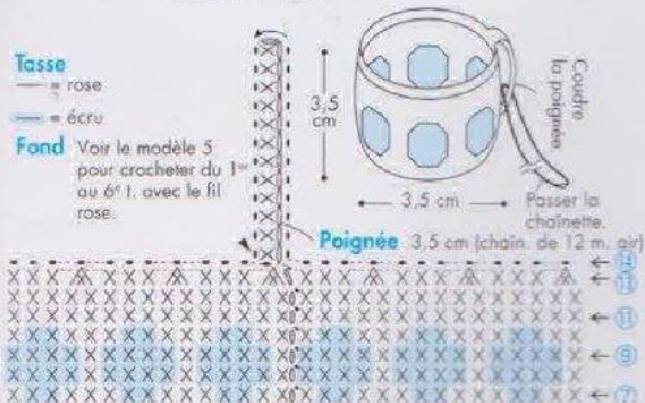

※ Voir p. 4 pour le jacquard.

7

Fournitures

2 g de cordonnet n° 10 orange
1 g de cordonnet n° 10 écreu
1 crochet n° 1,75

Photo : p. 9
Point clé : p. 4

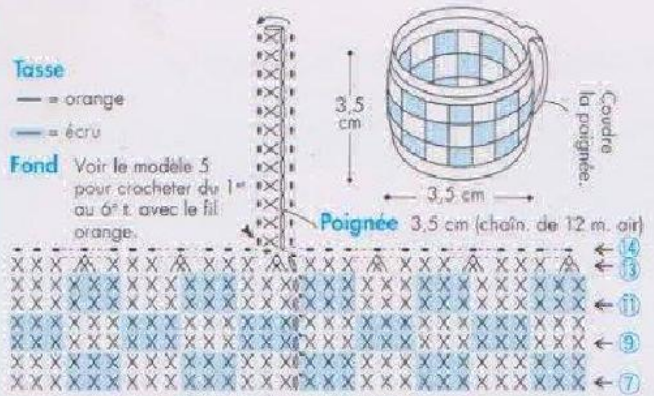

※ Voir p. 4 pour le jacquard.

8

Fournitures

2 g de cordonnet n° 10 écreu
1 g de cordonnet n° 10 rouge
1 crochet n° 1,75

Photo : p. 9

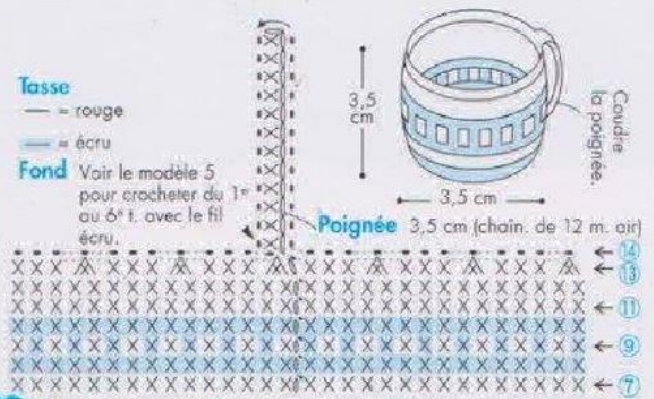

※ Voir p. 4 pour le jacquard.

9

Fournitures

2 g de cordonnet n° 10 écreu
1 g de cordonnet n° 10 bleu clair
1 crochet n° 1,75

Photo : p. 9

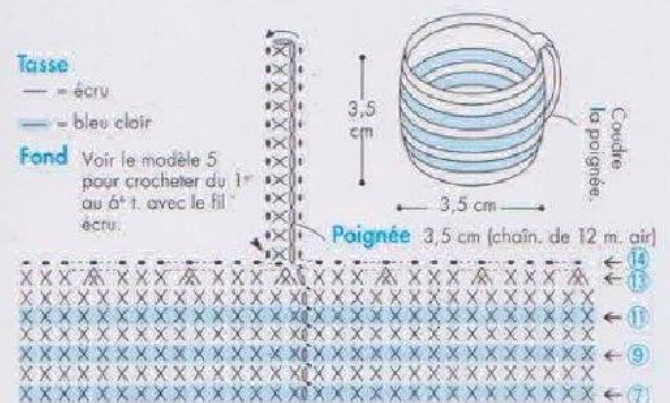

※ Voir p. 4 pour le jacquard.



Pâtisseries surprises

Ces petites douceurs sont aussi de ravissants écrins où vous pourrez glisser une bague, un collier ou un bracelet pour un cadeau exquis !

Explications : p. 14 (12), p. 15 (13 à 15)
Création : Tomoko Fujita





Gâteaux roulés et cupcakes

Chantilly, coulis de fruits, crème au beurre... des délices sucrés à dévorer des yeux... sans modération !

 **Ctejidas** [Crochet]
y Dos Agujas
Compartido en www.ctejidas.net

Explications : p. 57 (16 à 18), p. 58 (19)
Création : Tomoko Fujita.



16



17



18



19



Fournitures

- 5 g de cordonnet n° 10 jaune clair
- 4 g de cordonnet n° 10 rose
- 3 g de cordonnet n° 10 blanc
- 1 g de cordonnet n° 10 rouge

- Un peu de cordonnet n° 10 marron
- 1 carton de 10 x 10 cm
- Ruban adhésif, ruban adhésif double face
- 3 crochets n° 1,75, n° 2, n° 2,25



Fond et côté jaune clair, crochet n° 2

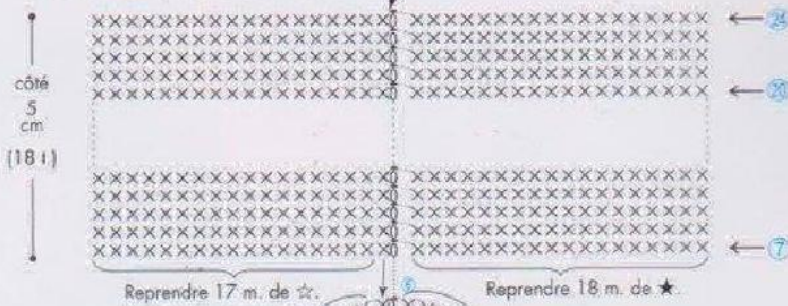

Reprendre 17 m. de ☆. Reprendre 18 m. de ★.

☆ = 17 m.

※ Prendre le brin avant des m. du 6^e t. pour crocheter le 7^e t.

★ = 18 m.

△ = boucle

Couvercle crochet n° 2
Couvercle intérieur crochet n° 1,75

※ Crocheter le couvercle intérieur jusqu'au 6^e t. du fond.

— fond : 3,2 cm —

Couvercle ※ Crocheter jusqu'au 6^e t. du fond. Continuer à crocheter jusqu'au 10^e t.



Reprendre 36 m. du 6^e t.

Napperon

blanc, crochet n° 2,25

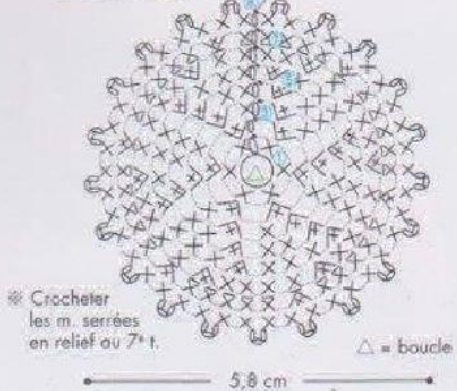

※ Crocheter les m. serrées en relief au 7^e t.

△ = boucle

— 5,8 cm —

Chocolat marron
crochet n° 2

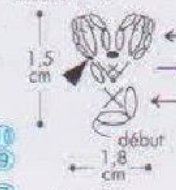

début

Crème blanc
crochet n° 2



※ Considérer l'envers de l'ouvrage comme l'endroit.

— env. 3,5 cm —

Support en carton

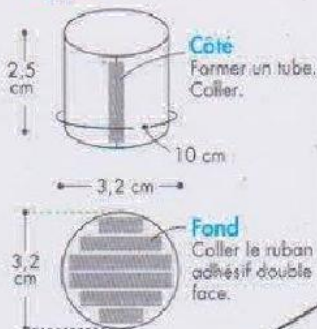

Côté
Former un tube. Coller.

Fond
Coller le ruban adhésif double face.

Assemblage du support



Insérer le fond et le côté dans le support.

Fraise crochet n° 2, 2 fois pour chaque fruit

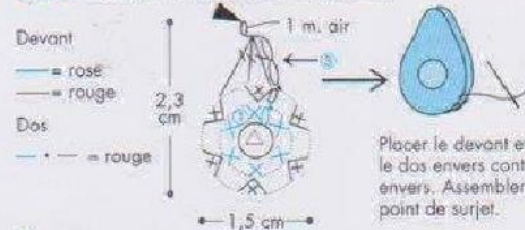

Devant
— = rose
— = rouge

Dos
— = rouge

Placer le devant et le dos envers contre envers. Assembler au point de surjet.

Assemblage du couvercle

※ Considérer l'envers de l'ouvrage comme l'endroit.
③ Assembler le 6^e t. du couvercle et le dernier t. du couvercle intérieur au point de surjet.

Couvercle intérieur (envers)

① Coller à l'aide du ruban adhésif double face.



① Plier le côté.

② **Fond**
Coller le support du fond.



Assembler le côté et le 6^e t. du napperon au point de surjet.



② Coudre les fraises et le chocolat.

carton (dimensions du couvercle intérieur)



Considérer l'envers de l'ouvrage comme l'endroit.

— 6 cm —

— 5,8 cm —

Photo : p. 12

Fournitures

- 5 g de cordonnet n° 10 jaune clair
- 4 g de cordonnet n° 10 rose
- 3 g de cordonnet n° 10 blanc
- 1 g de cordonnet n° 10 rouge
- Un peu de cordonnet n° 10 marron
- 1 carton de 10 x 10 cm
- Ruban adhésif, ruban adhésif double face
- 3 crochets n° 1,75, n° 2, n° 2,25

Fond et côté, couvercle, couvercle intérieur, napperon, fraise, crème a } Voir le modèle 12 p. 14.

Biscuit

- = marron, crochet n° 2
- = blanc, crochet n° 1,75

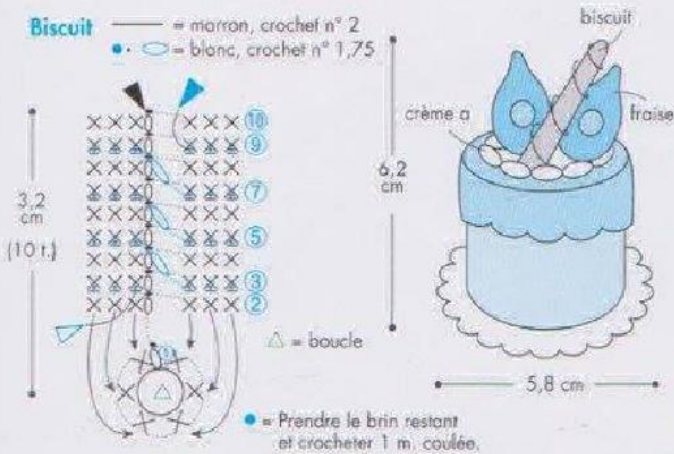

Photo : p. 12

Fournitures

- 5 g de cordonnet n° 10 beige
- 3 g de cordonnet n° 10 marron foncé
- 2 g de cordonnet n° 10 blanc
- 1 g de cordonnet n° 10 rouge
- Un peu de cordonnet n° 10 vert
- Un peu de ouate
- 1 carton de 10 x 10 cm
- Ruban adhésif, ruban adhésif double face
- 3 crochets n° 1,75, n° 2 et n° 2,25

Fond et côté beige
Couvercle marron
Couvercle intérieur marron foncé
Napperon blanc

Voir le modèle 12 p. 14 pour la réalisation.

Crème b

blanc, crochet n° 2, 3 fois

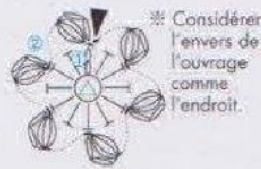

Fraise crochet n° 2, 3 fois

- = rouge
- = vert

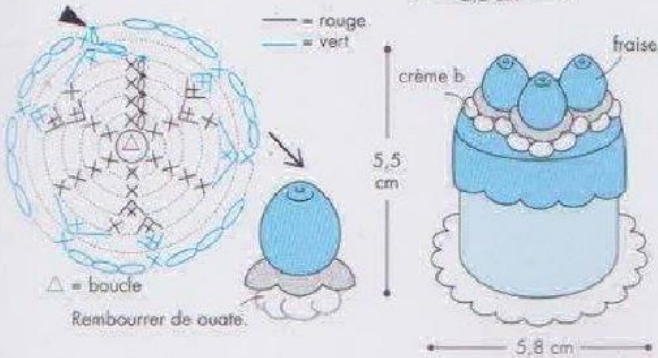

Photo : p. 12

Fournitures

- 5 g de cordonnet n° 10 beige
- 3 g de cordonnet n° 10 marron foncé
- 2 g de cordonnet n° 10 blanc
- 1 g de cordonnet n° 10 violet
- Un peu de cordonnet n° 10 : rouge, vert
- Un peu de ouate, 1 carton de 10 x 10 cm
- Ruban adhésif double face, ruban adhésif
- 3 crochets n° 1,75, n° 2, n° 2,25

Fond et côté, napperon, couvercle et couvercle intérieur } Voir le modèle 12 p. 14 pour la réalisation. Voir le modèle 14 p. 15 pour les couleurs.

Fraise Voir le modèle 14.
Crème a Voir le modèle 12 p. 14.

Coulis de myrtille violet

* Considérer l'envers de l'ouvrage comme l'endroit.

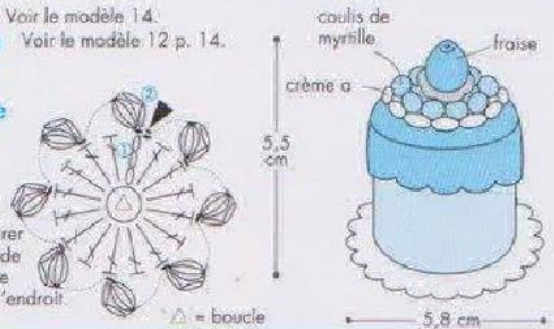

Photo : p. 9

Fournitures

- 2 g de cordonnet n° 10 écru
- 1 porte-clés
- 3 anneaux argentés de ø 0,5 cm
- 1 crochet n° 1,75

Napperon

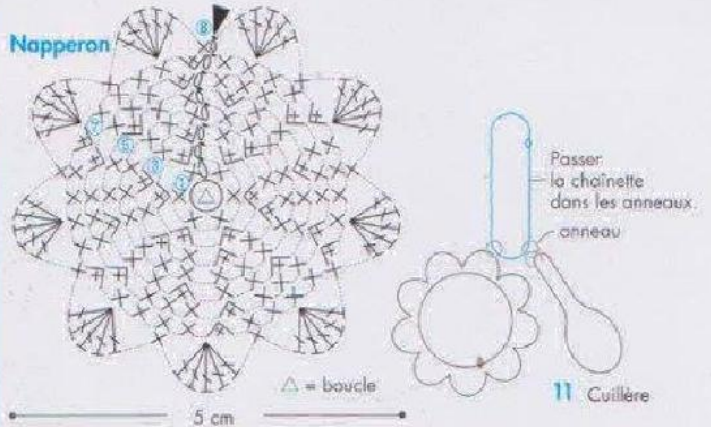
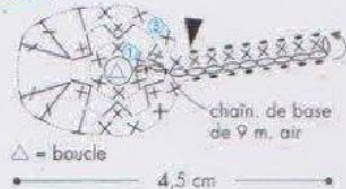

Photo : p. 9

Fournitures

- 1 g de cordonnet n° 10 écru
- 1 crochet n° 1,75

Cuilère



Une belle idée pour séduire et faire sourire les tout-petits qui ne comprennent pas toujours qu'on ne peut pas se nourrir exclusivement de desserts !

Explications : p. 18 (20 à 22), p. 19 (23 à 25)
Création : Tomoko Fujita





Rien de tel pour faire le plein de vitamines et de bonne humeur que d'entrer, crochet en main, dans une ronde de fruits savoureux !

Explications : p. 19 (26 et 27), p. 58 (28 à 31)
Création : Tomoko Fujita



Simplement fixés sur un cordon en cuir, fruits et légumes insufflent un petit grain de fantaisie bienvenu aux colliers et bracelets.



De gauche à droite : modèles n° 20, 23, 28, 25, 31 et 27

20

Photo : p. 16
 Point clé : p. 6

Fournitures
 2 g de cordonnet n° 10 : beige clair, rouge, jaune clair
 1 porte-clés argenté
 1 anneau rond

3 yeux en plastique noirs de ø 0,3 cm
 Un peu de ouate
 Colle
 2 crochets n° 1,75 et n° 2

Pied beige clair, crochet n° 2

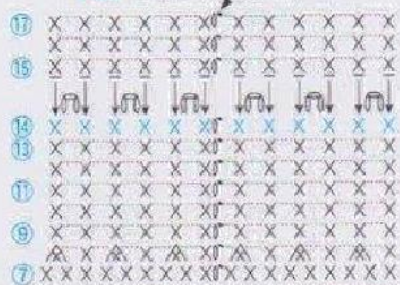

Reprendre 8 m. de ☆
 Reprendre 9 m. de ★

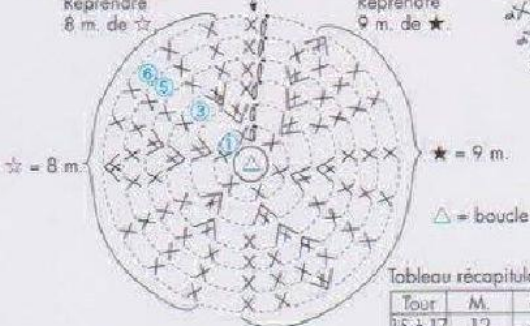

※ Prendre le brin avant des m. du 13^e r. pour crocheter les m. serrées du 14^e r. (X).
 ※ Rabattre les m. vers soi et crocheter les m. serrées du 15^e r. en prenant le brin arrière des m. du 13^e r.

Tableau récapitulatif (pied)

Tour	M.	Diff.
15 à 17	12	
14	12	
9 à 13	12	
8	12	-6
7	18	
6	18	-3
5	21	
4	21	+3
3	18	+6
2	12	+6
1	6	

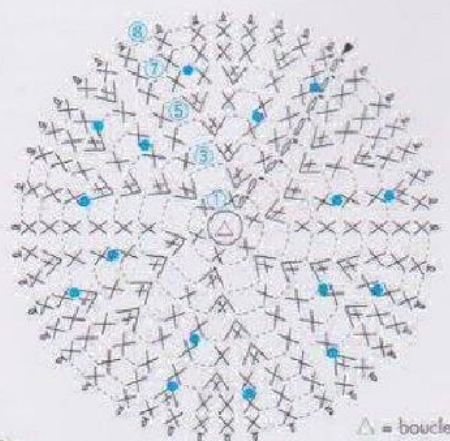

Chapeau extérieur rouge, crochet n° 2

● = emplacement broderie
 X = Prendre le brin avant de la m. du 7^e r. et crocheter 1 m. serrée torse (voir p. 6).

Chapeau intérieur beige clair, crochet n° 1,75

※ Crocheter jusqu'au 7^e r.
 ※ Crocheter les m. serrées en relief au 3^e r.

Tableau récapitulatif (chapeau)

Tour	M.	Diff.
8	42	
7	42	
6	36	
5	30	
4	24	+6
3	18	
2	12	
1	6	

Assemblage

① Broder les points de noeud avec le fil jaune clair sur le chapeau extérieur (voir p. 64).

② Assembler les m. du 7^e r. du chapeau extérieur et du 7^e r. du chapeau intérieur avec le fil beige clair.

③ Assembler les m. du 2^e r. du chapeau intérieur et du dernier r. du pied avec le fil beige clair.

Fixer le porte-clés.

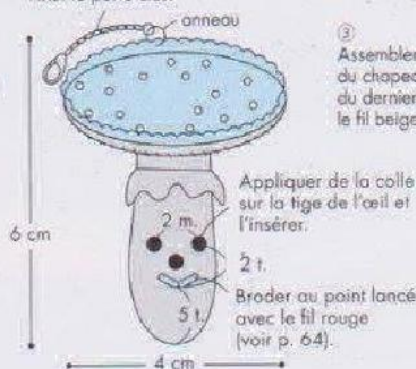

Rembourrer le pied de ouate.

21

Photo : p. 16
 Point clé : p. 6

Fournitures
 2 g de cordonnet n° 10 beige clair
 1 g de cordonnet n° 10 marron
 Un peu de cordonnet n° 10 rouge
 3 yeux en plastique noirs de ø 0,3 cm
 Un peu de ouate
 Colle
 2 crochets n° 1,75 et n° 2

Chapeau extérieur marron

Chapeau intérieur, pied beige clair

Voir le modèle 20 pour la réalisation.

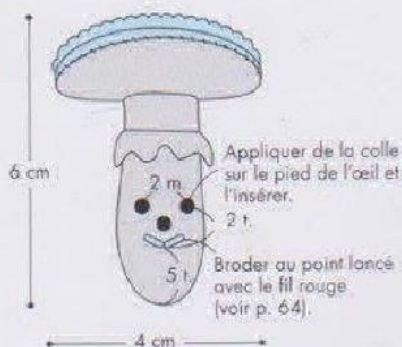

22

Photo : p. 16
 Point clé : p. 6

Fournitures
 2 g de cordonnet n° 10 : beige clair, rouge
 3 yeux en plastique noirs de ø 0,3 cm
 Un peu de ouate
 Colle
 2 crochets n° 1,75 et n° 2

Chapeau extérieur rouge

Chapeau intérieur, pied beige clair

Voir le modèle 20 pour la réalisation.

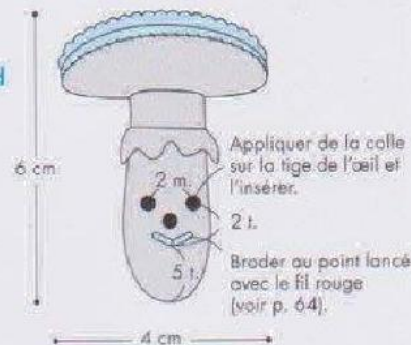
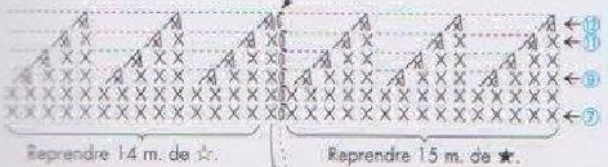



Photo : p. 16

Fournitures

- 2 g de cordonnet n° 10 orange
- Un peu de cordonnet n° 10 : vert, rouge
- 1 porte-clés argenté
- 1 anneau argenté de ø 0,5 cm
- 3 yeux en plastique noirs de ø 0,3 cm
- Un peu de ouate, colle
- 1 crochet n° 2



Tomate orange

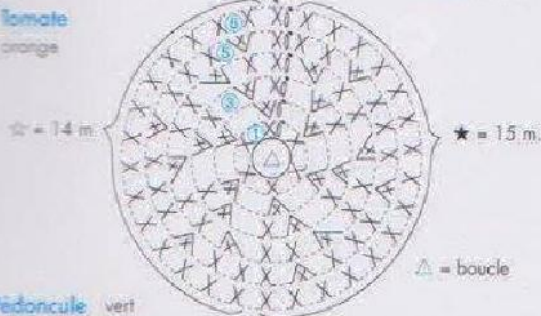

Pédoncule vert

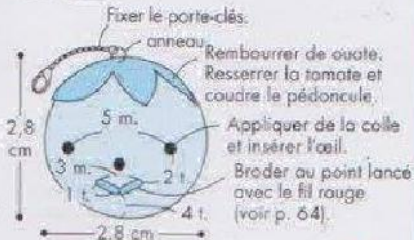
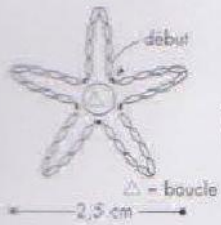

Photo : p. 17

Fournitures

- 2 g de cordonnet n° 10 orange foncé
- 1 g de cordonnet n° 10 : orange, jaune clair
- 1 crochet n° 2

Orange 2 fois

- = jaune clair
- = orange
- = orange foncé

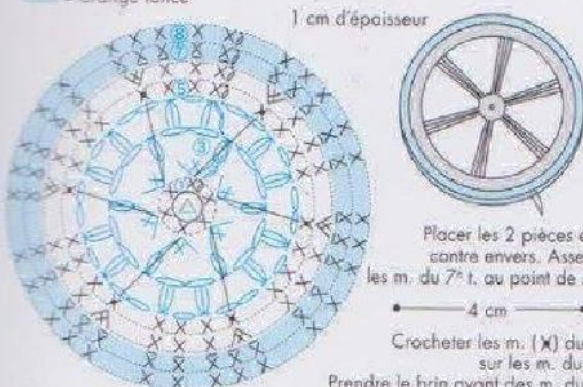

Placer les 2 pièces envers contre envers. Assembler les m. du 7^e t. au point de surjet.
 Crocheter les m. (X) du 5^e t. sur les m. du 1^{er} t.
 Prendre le brin avant des m. du 5^e t. pour crocheter les m. (X et X') du 6^e t.
 Prendre le brin restant du 5^e t. pour crocheter les m. (X) du 7^e t.
 Prendre le brin avant des m. du 7^e t. pour crocheter les m. (X) du 8^e t.

Photo : p. 16

Fournitures

- 4 g de cordonnet n° 10 rouge
- Un peu de cordonnet n° 10 : rose, vert
- 3 yeux en plastique noirs de ø 0,3 cm
- Un peu de ouate
- Colle
- 1 crochet n° 2

- Tomate rouge**
- Pédoncule vert**
- Bouche rose**

Voir le modèle 23 sans fixer de porte-clés.

Photo : p. 16

Fournitures

- 2 g de cordonnet n° 10 mauve
- 1 g de cordonnet n° 10 bleu foncé
- Un peu de cordonnet n° 10 rouge
- 1 porte-clés argenté
- 1 anneau argenté de ø 0,5 cm
- 3 yeux en plastique noirs de ø 0,3 cm
- Un peu de ouate
- Colle
- 1 crochet n° 2

Aubergine mauve

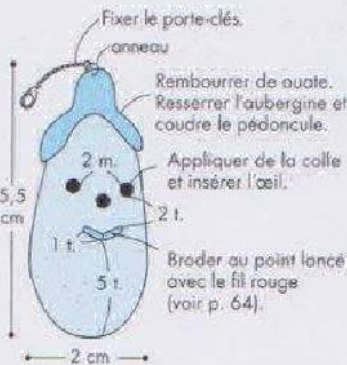
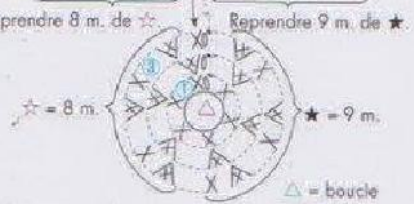
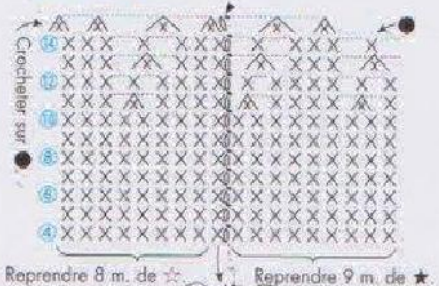

Pédoncule bleu foncé



Photo : p. 17

Citron 2 fois

- = blanc
- = jaune clair
- = jaune

Voir le modèle 26.

Fournitures

- 1 g de cordonnet n° 10 : jaune clair, jaune, blanc
- 1 porte-clés argenté
- 1 anneau argenté de ø 0,5 cm
- 1 crochet n° 2

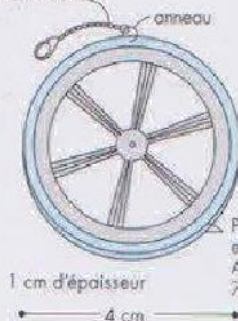

Placer les 2 pièces envers contre envers. Assembler les m. du 7^e t. au point de surjet.

Pulls, veste & moufles

Avec ou sans col, unis ou à rayures, ces basiques de l'hiver à motifs torsadés ont tout des grands et pourtant ils mesurent à peine 5 cm !

Explications : p. 22
Création : Mayumi Kawai



32



33



34



35





De gauche à droite : modèles n° 39 et 34

Et que dire de ces mouflés ! Ne serait-ce pas Gulliver qui les aurait ramenées de l'île de Lilliput ?

Explications : p. 23
Création : Mayumi Kawai



Photo : p. 20
Point clé : p. 6

Fournitures
4 g de fil de lin fin rouge
3 boutons de ø 0,6 cm
1 crochet n° 2,25

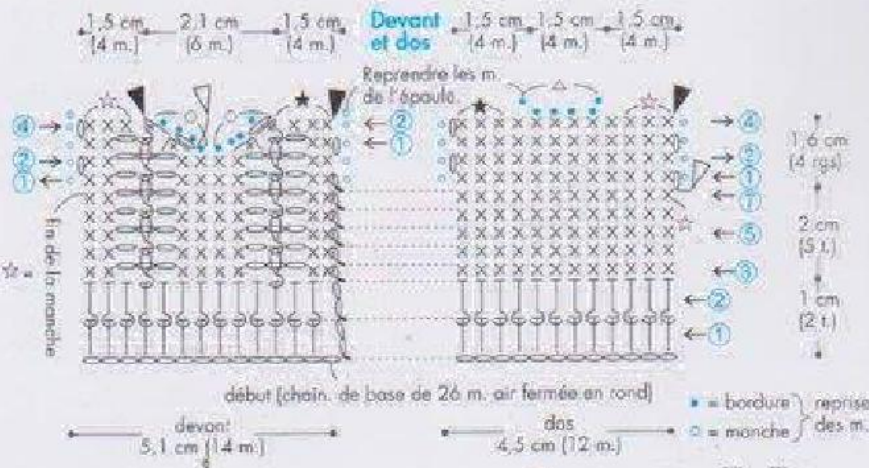

Encolure et patte



Manche

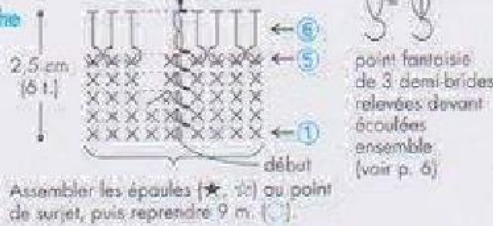

Bordure 0,5 cm (1 l.)

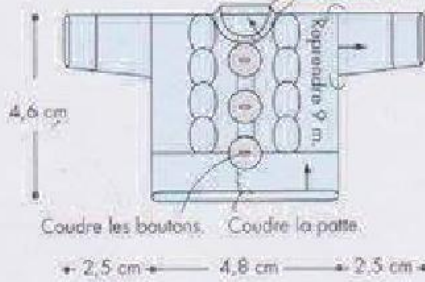

Ⓜ Ne pas crocheter la patte pour le modèle 33.



Photo : p. 20
Point clé : p. 6

Fournitures
3 g de fil de lin fin bleu foncé
1 g de fil de lin fin écreu
1 crochet n° 2,25

Devant et dos
Voir le modèle 32.

Manche



Bordure

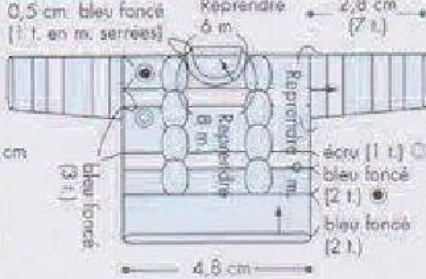

Photo : p. 20
Point clé : p. 6

Fournitures
4 g de fil de lin fin écreu
1 porte-clés argenté
1 anneau argenté de ø 0,8 cm
1 crochet n° 2,25

Ctejidas [Crochet y Dos Agujas]
Compartido en www.ctejidas.net

Devant, dos et manche

Voir le modèle 32.

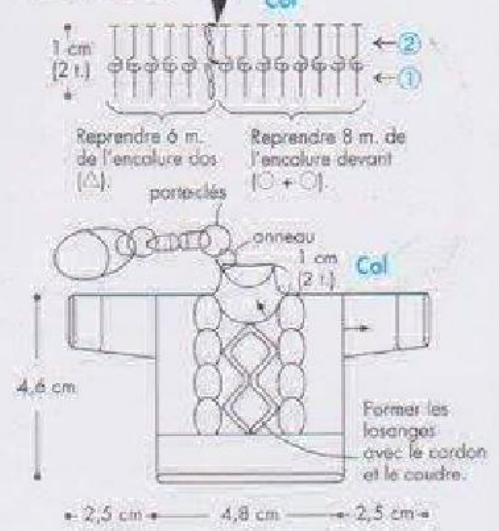

Cordon = crocheter 9 cm de chain. en m. air avec 2 fils.

Photo : p. 20
Point clé : p. 6

Fournitures
4 g de fil de lin fin moutarde
1 g de fil de lin fin écreu
1 crochet n° 2,25

Devant, dos et manche

Voir le modèle 32.
moutarde

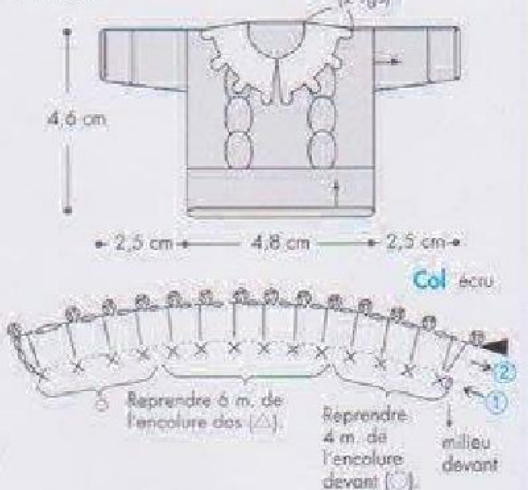

Fournitures

- 4 g de fil de lin moyen chiné bleu
- 1 g de fil de lin moyen moutarde
- 1 crochet n° 3

Photo : p. 21

Cordon

Couper le fil à l'emplacement ☆ de la 1^{re} moufle. Crocheter la 2^e moufle et continuer à crocheter 18 m. air à partir de l'emplacement ☆. Fixer à la 1^{re} moufle en m. coulée.

Moufle bleu 2 fois



Pouce bleu, 2 fois



Emplacement pouce

Étoile moutarde 2 fois

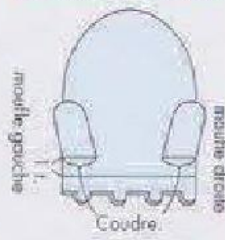

△ = boucle

Fournitures

- 2 g de fil de lin fin écreu
- 10 perles de ø 0,4 cm
- 1 crochet n° 2,25

Photo : p. 21



Compartido en www.ctejdas.net

Moufle 2 fois

1^{re} au 8^o t. Voir le modèle 36.

Pouce 2 fois

Voir le modèle 36.

Emplacement pouce



Bordure

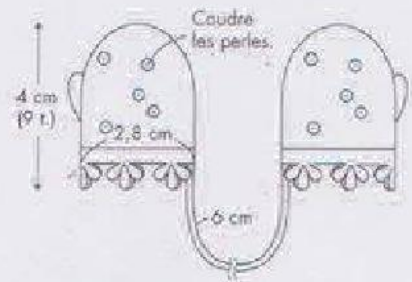
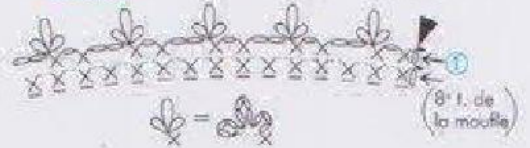

Fournitures

- 3 g de fil de lin moyen marron clair
- 1 g de fil de lin moyen bleu foncé
- 1 crochet n° 3

Photo : p. 21

Cordon

Couper le fil à l'emplacement ☆ de la 1^{re} moufle. Crocheter la 2^e moufle et continuer à crocheter 18 m. air à partir de l'emplacement ☆. Fixer à la 1^{re} moufle en m. coulée.

Moufle 2 fois

— = bleu foncé
— = marron clair

Pouce marron clair 2 fois

Voir le modèle 36.

Emplacement pouce

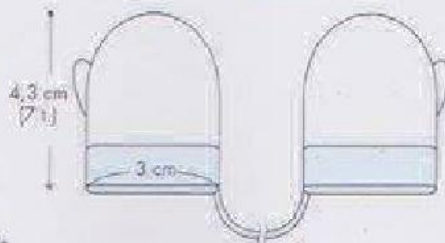
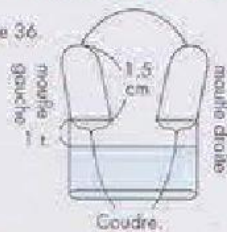

△ = boucle



Fournitures

- 1,5 g de fil de lin fin rouge
- 0,5 g de fil de lin fin écreu
- 1 épingle à broche argentée
- 1 anneau argenté de ø 0,5 cm
- 1 crochet n° 2,25

Photo : p. 21

Moufle 2 fois

1^{re} au 4^o t. rouge

5^o au 7^o t. écreu

Cordon écreu

Crocheter au point écrivain sur le 7^o t.

Pouce rouge, 2 fois

Voir le modèle 36.

Emplacement pouce

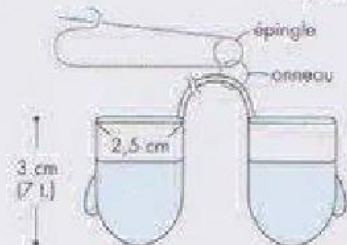
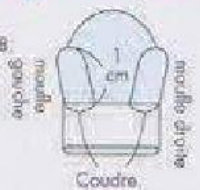

Chapeaux & écharpes

 Ctejidas [Crochet]
y Dos Aguas
Compartido en www.ctejidas.net

Chapeaux de paille pour l'été, bonnets à oreillères pour l'hiver ou casquettes de sport se métamorphosent au gré des envies en broches ou porte-clés pimpants.

Explications : p. 26 (40 à 43 et 45), p. 27 (44)

Création : Hirono Endo



Toutes les petites filles le savent : les poupées ne portent jamais au ski sans une écharpe autour du cou !

Explications : p. 27
Création : Hironi Endo



40

Fournitures

1 g de cordonnet n° 10 : bleu foncé, vert
1 crochet n° 1,75

Photo : p. 24

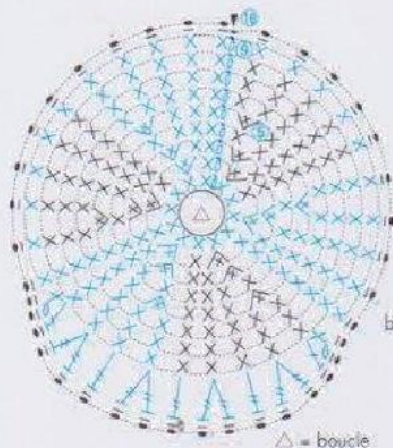

Casquette
— = bleu foncé
— = vert

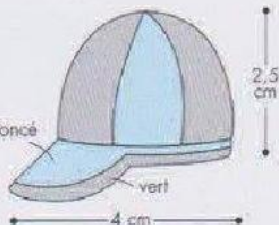

△ = boucle

41

Fournitures

1 g de cordonnet n° 10 : rouge, rose foncé
1 crochet n° 1,75

Photo : p. 24

Casquette Voir le modèle 40.

— = rouge
— = rose foncé



Tableau récapitulatif (n° 40 et 41)

Tour	M.	Diff.
10	38	
9	38	+ 8
8	30	
7	30	
6	30	
5	30	+ 6
4	24	
3	24	+ 6
2	18	+ 6
1	12	

42

Fournitures

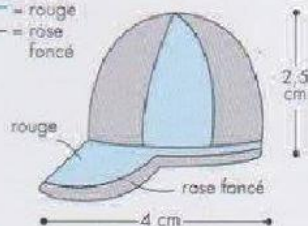
2 g de cordonnet n° 10 beige
1 g de cordonnet n° 10 noir
1 crochet n° 1,75

Photo : p. 24



Chapeau
— = beige
— = noir

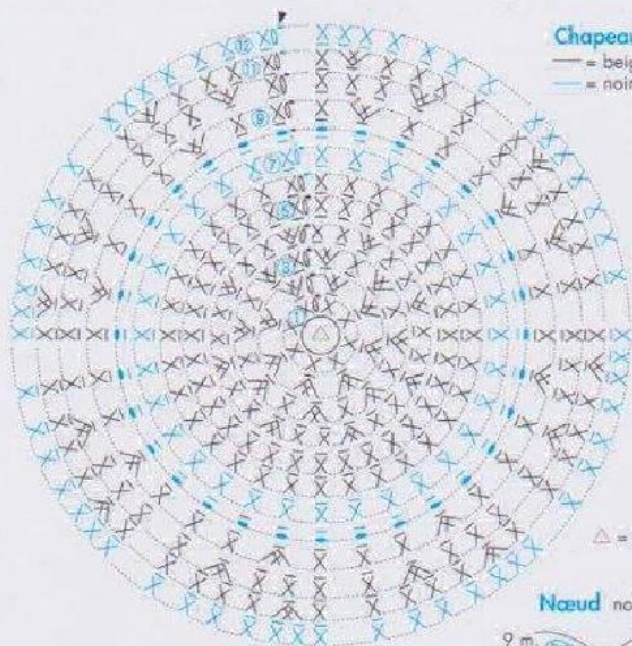

△ = boucle

Nœud noir



1,7 cm

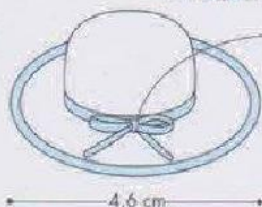

Coudre le milieu des du nœud.

Crocheter dans la m. ○

2 cm

Chapeau

Voir le modèle 42 pour le point fantaisie.

Fleur

— = vert
— = blanc

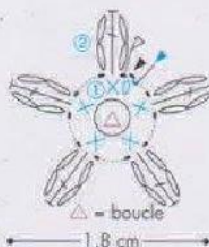

Répartition des couleurs

Tour	Couleur
12	beige
11	rose foncé
10	beige
9	rose foncé
1 à 8	beige

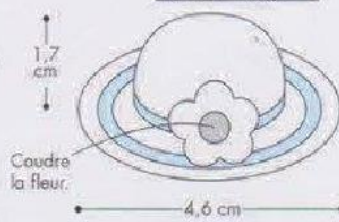

45

Fournitures

1 g de cordonnet n° 10 : rose, rouge
1 crochet n° 1,75

Photo : p. 24

Bannet (voir tableau)
Cordon rose

Voir le modèle 44 p. 27 pour le point fantaisie.

Répartition des couleurs

Tour	Couleur
16	rose
15	rouge
12 à 14	rose
11	rouge
8 à 10	rose
7	rouge
1 à 6	rose





44

Fournitures

3 g de cordonnet n° 10 bleu
 Un peu de cordonnet n° 10 : orange, jaune clair
 1 crochet n° 1,75

Photo : p. 24

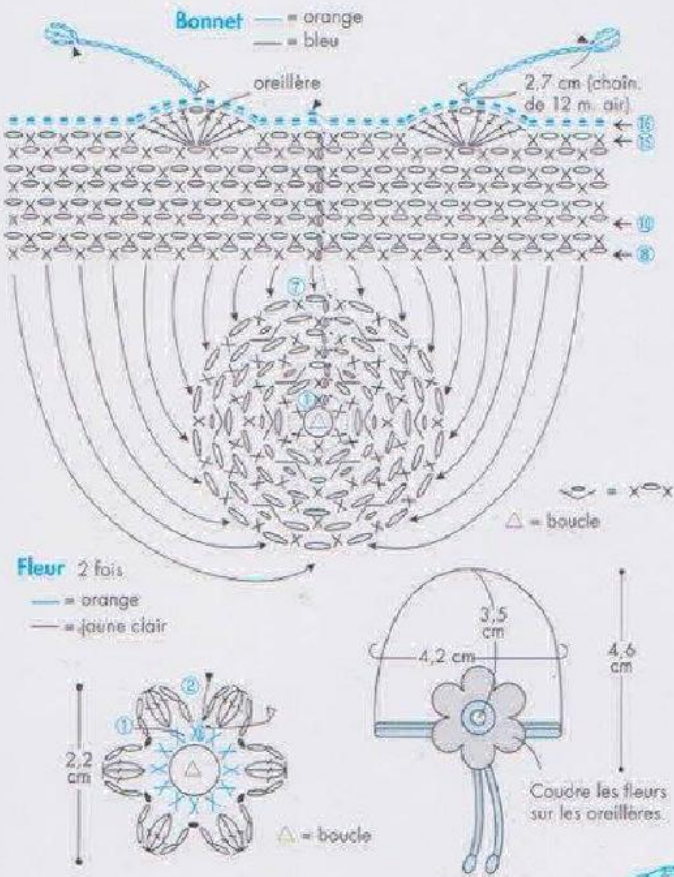

46

Fournitures

1 g de cordonnet n° 10 : écru, orange, bleu pâle
 1 crochet n° 1,75

Photo : p. 25

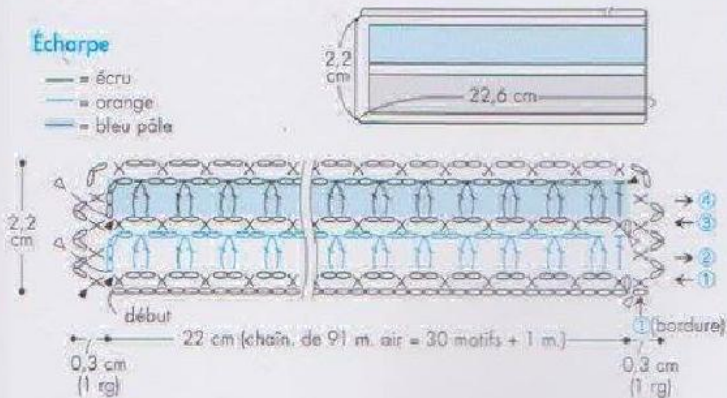

47

Photo : p. 25

Fournitures

3 g de cordonnet n° 10 écru
 2 g de cordonnet n° 10 bleu pâle
 1 crochet n° 1,75

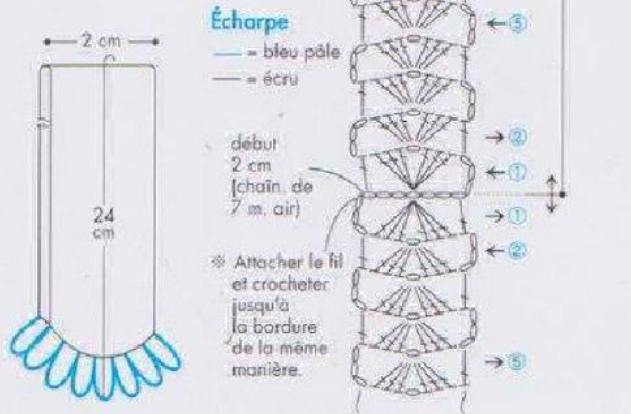

48

Photo : p. 25

Fournitures

2 g de cordonnet n° 10 bleu
 Un peu de cordonnet n° 10 : orange, jaune clair
 1 crochet n° 1,75

Écharpe bleu

Fleur Voir le modèle 44.

※ Prendre les m. de la chaîn. de base et du 4^e rg pour crocheter le 5^e rg.

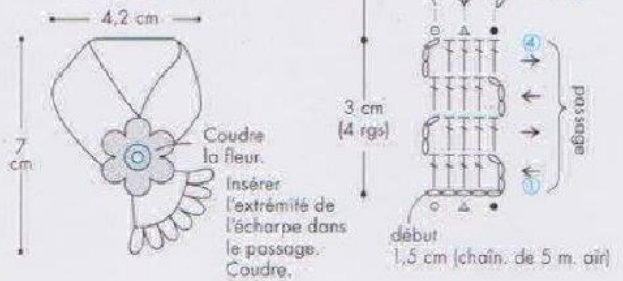

Les chaussures, le shopping et moi

Une sélection mode entièrement dédiée à toutes celles qui ont un « petit » faible pour les chaussures et qui traquent les plus beaux talons sans faillir, de vitrine en vitrine !

Explications : p. 30 (49 et 50), p. 31 (51 et 52)

Création : Mariko Oka

 Ctejas [Crochet
y Dos Agujas]
Compartido en www.ctejas.net





Chaussettes rayées

Mais où peuvent donc bien aller toutes ces chaussettes orphelines qui disparaissent les jours de lessive ? Le mystère reste entier...

 Crotchet
à l'Alpique
Compartage en www.styl-des.net

Explications : p. 30 (53), p. 59 (54 à 57)
Création : Mariko Oka



De gauche à droite : modèles n° 57 et 51



49

Fournitures

- 5 g de coton moyen marron
- 2 anneaux dorés de ø 0,5 cm
- Un peu de ouate
- 1 crochet n° 2,25

Photo : p. 28



Botte

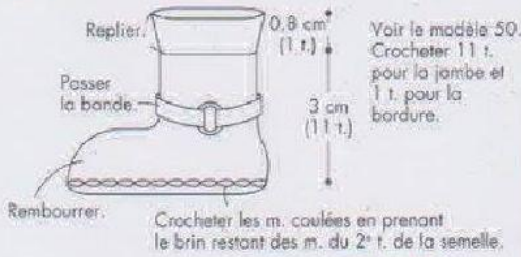

Assemblage



Bande

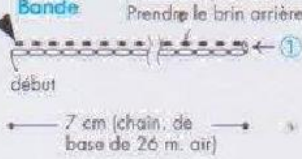

50

Fournitures

- 6 g de coton moyen marron foncé
- Un peu de coton moyen beige
- Un peu de ouate
- 1 crochet n° 2,25

Photo : p. 28

Botte marron foncé
semelle (1° et 2° t.)
jambe (1° au 18° t.)
bordure (1 t.)

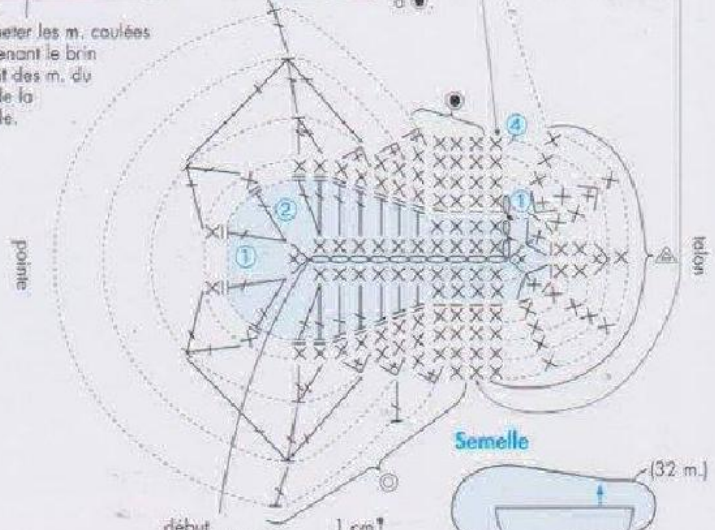
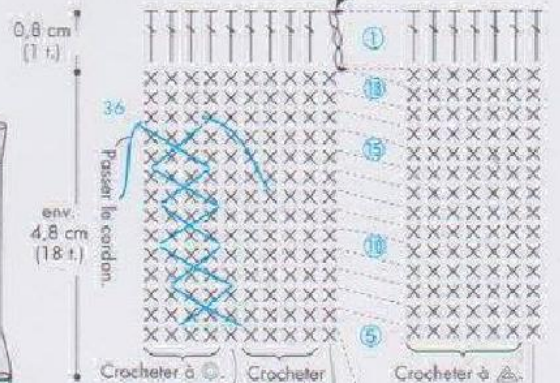
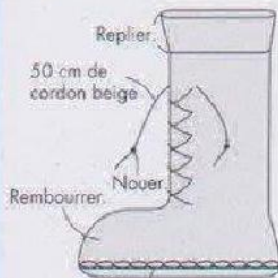

Semelle



53

Fournitures

- 2 g de coton fin beige
- 1 g de coton fin écriu
- 1 crochet n° 2,25

Photo : p. 29

Chaussette

— = beige — = écriu

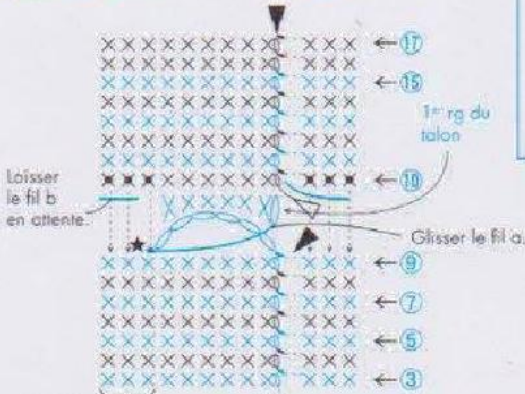

Point clé du talon

- ※ Crocheter 1 m. coulée à l'emplacement ★.
- Glisser le fil et crocheter le 1° rg du talon en prenant le brin arrière des m. air.
- ※ Crocheter les m. X du 10° t. en m. serrées et en englobant le fil b laissé en attente.

2° rg du talon

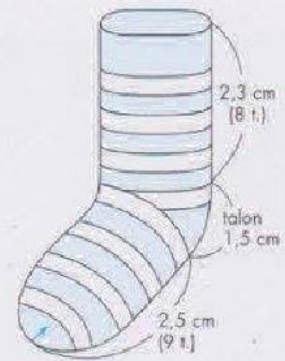



51

Photo : p. 28

Fournitures

- 3 g de coton moyen moutarde
- 1 épingle à broche dorée
- Un peu de cordonnet n° 20
- 1 crochet n° 2,25

Escarpin

semelle (1^{re} et 2^e t.)
côté (3^e au 5^e t.)

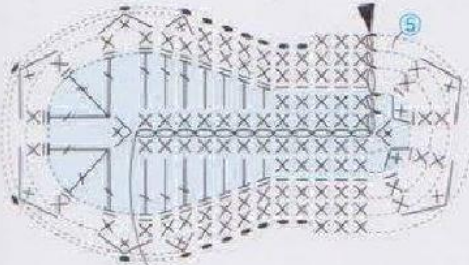

début (chaîn. de base de 12 m. air)

Semelle

0,9 cm (2 t.)
0,9 cm (2 t.)



3,5 cm (chaîn. de base de 12 m. air)
4,8 cm

Talon



chaîn. de base de 12 m. air fermée en rond

Assemblage du talon

Prendre le brin intérieur du 3^e t. et coudre au point de surjet.



Rembourrer avec des chutes de fil.

Nœud



début

1,6 cm (chaîn. de base de 5 m. air)

Assemblage du nœud

Enrouler la pièce b au milieu de la pièce a.



chaîn. de 2 m. air

Prendre le m. du 1^{er} t. pour le devant et ajuster pour obtenir un dos plus haut.

Coudre le nœud.



Prendre le brin restant des m. du 2^e t. et crocheter les m. coulées.

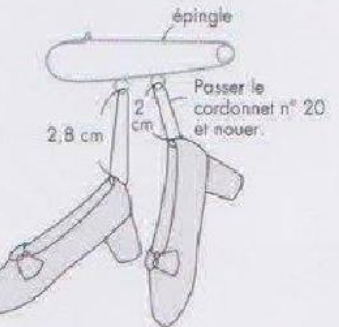

52

Photo : p. 28

Fournitures

- 2 g de coton moyen : écru, bleu
- 1 g de coton moyen moutarde
- 1 crochet n° 2,25

Basket

semelle (1^{re} et 2^e t.)
côté et dessus de pied (3^e au 6^e t.)

- = écru
- = moutarde
- = bleu

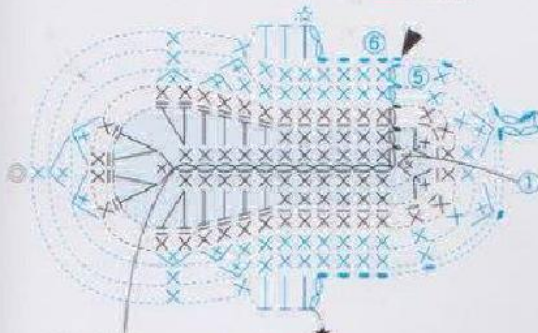

début (chaîn. de base de 11 m. air)

Passer le cordon, puis nouer.



Laisser 50 cm de fil à la fin de la semelle. Crocheter 1 t. en m. coulées en prenant le brin restant des m. du 2^e t.

Semelle

0,9 cm (2 t.)
0,9 cm (2 t.)



Sortir le fil par Ⓞ et le passer dans chaque m. vers la cheville. Sortir le fil par ☆ et ★.

Collection de sacs

La question n'est pas tant de savoir comment résister à ces adorables modèles... mais plutôt pourquoi ! Ne dit-on pas que lorsque l'on aime on ne compte pas ?

Explications : p. 34
Création : Yoko Imamura







En pendentif ou en petit étui à bonbons, ces cabas à mailles ajourées et fleurs sont de ces menus présents qui font mouche à tous les coups !

Explications : p. 35
Création : Yoko Imamura

 Ctejidas [Crochet y DOLABUS]
Compartido en www.ctejidas.net



63



64

Fournitures

4 g de coton fin bleu foncé
2 g de coton fin écri
1 crochet n° 2

Photo : p. 32

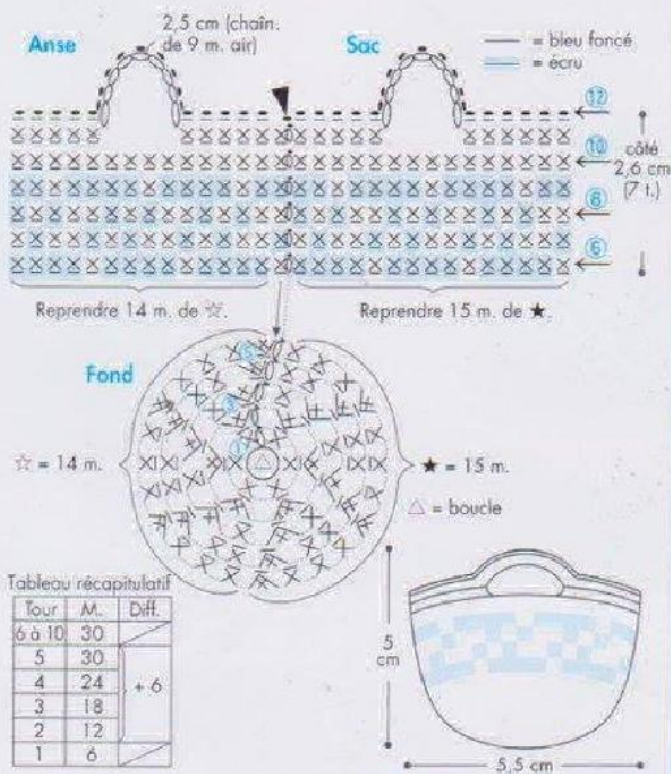

Fournitures

3 g de cordonnet n° 10 vert/jaune pâle
1 bouton de ø 0,8 cm
1 crochet n° 1,75

Photo : p. 32

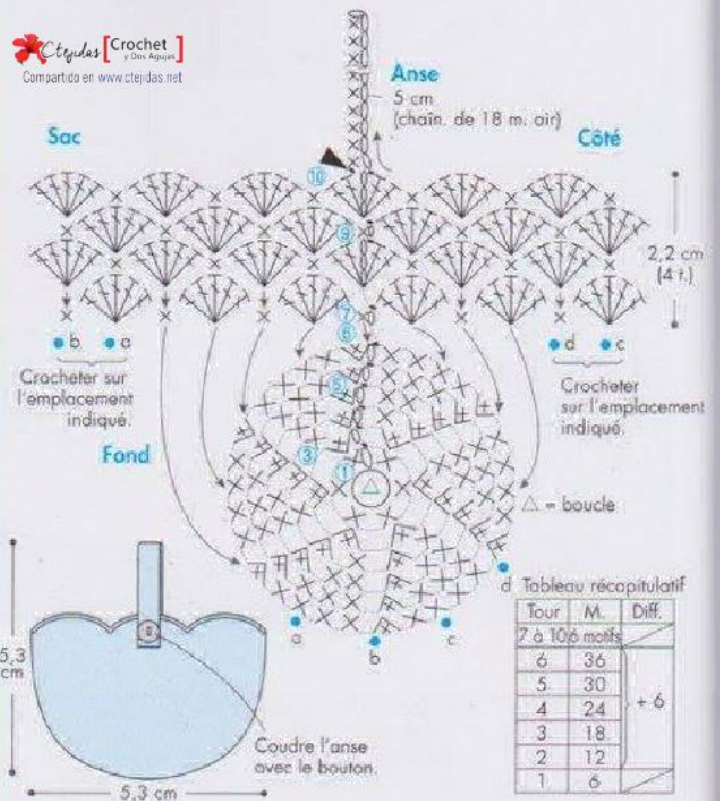

Fournitures

4 g de coton fin vert
1 g de coton fin rose
1 crochet n° 2

Photo : p. 32

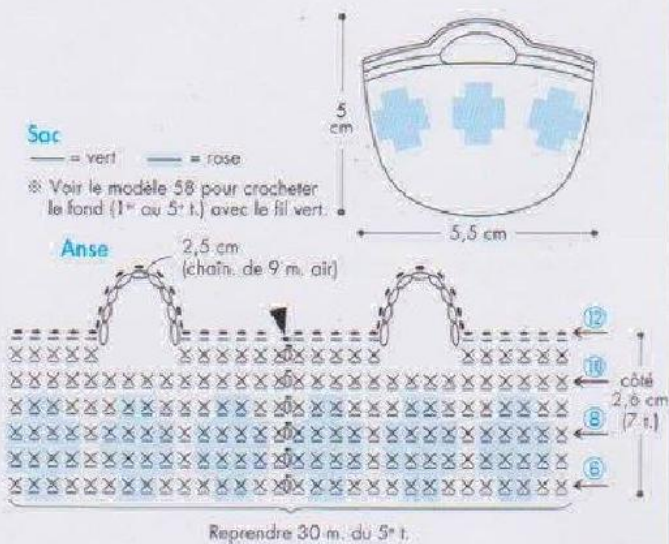

Fournitures

3 g de cordonnet n° 10 jaune clair
1 g de cordonnet n° 10 marron foncé
1 bouton de ø 0,8 cm
1 crochet n° 1,75

Photo : p. 32

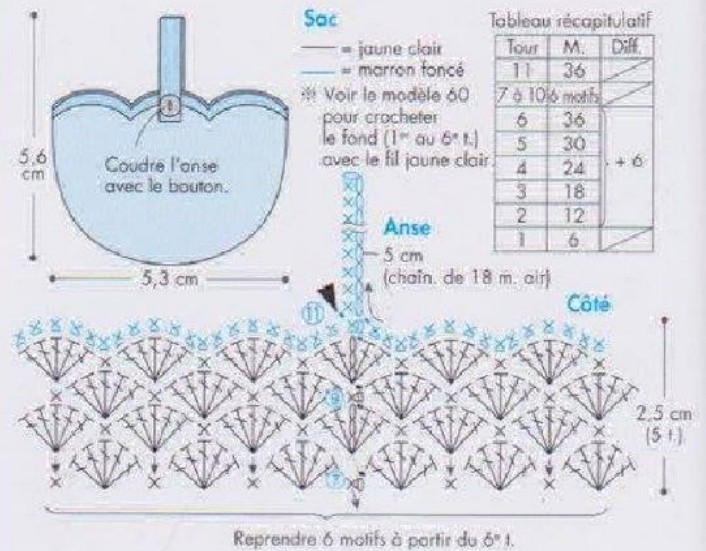



Fournitures

2 g de coton fin bleu clair
Un peu de coton fin : marron, orange

2 anneaux en plastique de ø 2,1 cm

1 chaînette
1 crochet n° 1,75

Photo : p. 33
Point clé : p. 6

* Crocheter les m. air ou lieu de m. coulées pour la 1^{re} pièce.
 * Pour la 2^e pièce, crocheter les m. coulées pour assembler les 2 pièces.

Sac bleu clair, 2 fois

Anse marron clair
Crocheter 30 m. serrées en englobant l'anneau en plastique (voir p. 6).

Fleur orange
début
△ = boucle
1,5 cm

10 arceaux
Reprendre 11 m. de l'anse.
2 cm (5 rgs)

Assembler les 2 pièces en m. coulées.

Attacher la chaînette.
4,5 cm
6 cm

Fournitures

3 g de coton fin violet
Un peu de coton fin : rose, vert-jaune
45 cm de cordon ciré marron
Fil à coudre
Colle
1 crochet n° 2

Fournitures

33 g de coton fin beige
1 g de coton fin écru
45 cm de cordon ciré marron foncé
1 perle de ø 0,4 cm
2 crochets n° 1,75 et n° 2

Photo : p. 33

Photo : p. 33

Sac violet

Reprendre 8 m. de ★

Reprendre 8 m. de ✱

Fond

8 m. = ★

✱ = 8 m.

début (chaîn. de base de 7 m. air)

côté ● = 2,8 cm (6 l.)

Sac beige, crochet n° 2
Voir le modèle 63.

* Voir le modèle 63 pour coudre les anses.

Fleur écru
crochet n° 1,75

2,6 cm

pt de bouclette (voir p. 64)

vert-jaune

rose

Anse
Tresser le cordon ciré sur 7 m.

5,2 cm

5,5 cm

Fixation de l'anse

sac (envers)

0,5 cm

2 cm

Coudre avec du fil à coudre, puis coller.

5,2 cm

2 cm

Anse
Tresser le cordon ciré sur 7 m.

Coudre la fleur.

Coudre la perle.

5,5 cm

Porte-monnaie

Ne vous fiez pas à leurs dimensions réduites...
grâce à leur forme ronde, ces accessoires au
charme fou remplissent parfaitement leur fonction
première !

Explications : p. 39
Création : Tomoko Fujita





Porte-monnaie « tartelette »

Mariez les couleurs (et les saveurs !) d'un coulis de myrtille et d'une crème au chocolat ou de fruits rouges et de chantilly... un régal pour tous les becs sucrés !

Explications : p. 38
Création : Tomoko Fujita

 Clejidas [Crochet]
y Dos Aguas
Compartido en www.clejidas.net





Photo : p. 37

Fournitures

- 7 g de coton fin marron clair
- 2 g de coton fin écru
- 1 g de coton fin rouge
- Un peu de coton fin gris vert
- 1 fermoir porte-monnaie de 2,5 x 4 cm
- Fil à coudre
- 1 crochet n° 2



Porte-monnaie

Devant 1 fois (voir tableau)
Dos 1 fois, marron clair

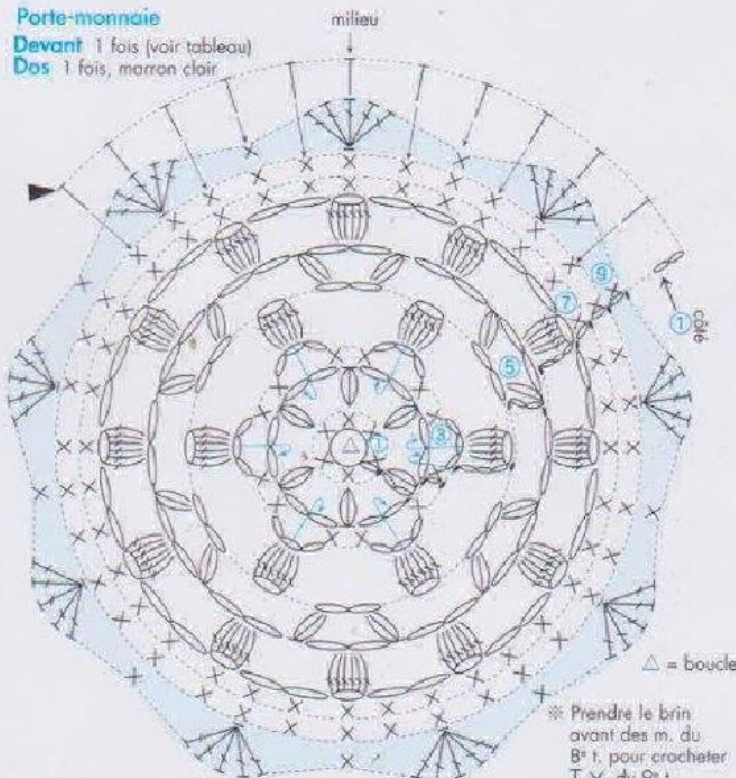

△ = boucle

- ※ Rabattre les m. du 3^e t. vers soi pour crocheter le point popcorn du 4^e t. sur les m. du 2^e t.
- ※ Rabattre les m. du 9^e t. vers soi pour crocheter le côté en prenant le brin arrière des m. du 8^e t.

Répartition des couleurs (devant)

Tour	1 à 2	3	4	5 à 6	7 à 9	côté
Couleur	écru	gris vert	rouge	écru	marron clair	marron clair

Côté Insérer dans le fermoir.

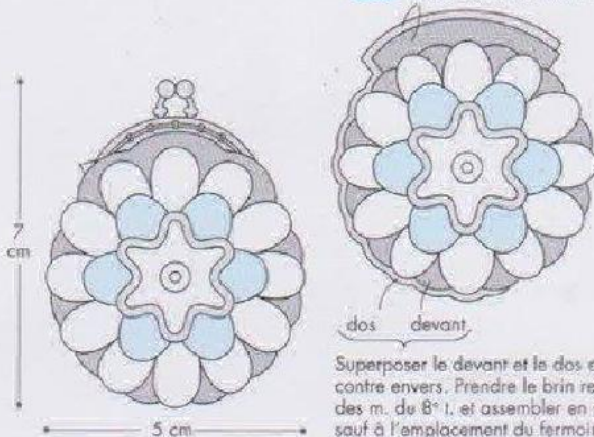

Superposer le devant et le dos envers contre envers. Prendre le brin restant des m. du 8^e t. et assembler en m. serrées sauf à l'emplacement du fermoir.
※ Voir p. 7 pour fixer le fermoir.

Photo : p. 37

Fournitures

- 5 g de coton fin marron clair
- 3 g de coton fin écru
- Un peu de coton fin : bleu foncé, gris vert, bordeaux
- 1 fermoir porte-monnaie de 2,5 x 4 cm
- Fil à coudre
- 1 crochet n° 2

Porte-monnaie

Devant 1 fois
Voir le modèle 68 et le tableau ci-contre.
Dos 1 fois, marron clair

Répartition des couleurs (devant)

Tour	1 à 6	7 à 9	côté
Couleur	écru	marron clair	marron clair

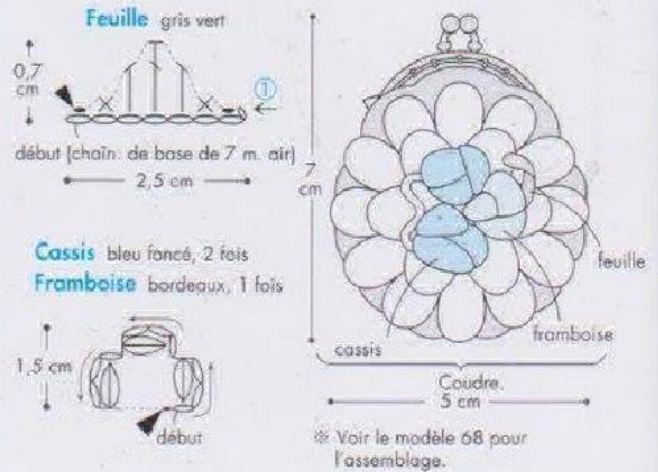

Photo : p. 37

Fournitures

- 6 g de coton fin marron
- 3 g de coton fin : bleu foncé, marron clair
- 1 g de coton fin rouge
- Un peu de coton fin gris vert
- 1 fermoir porte-monnaie de 2,5 x 4 cm
- Un peu de ovate
- Fil à coudre
- 1 crochet n° 2

Devant 1 fois
Voir le modèle 68 et le tableau ci-contre.
Dos marron foncé, 1 fois

Répartition des couleurs (devant)

Tour	1 à 4	5 à 6	7 à 9	côté
Couleur	bleu foncé	marron clair	marron	marron

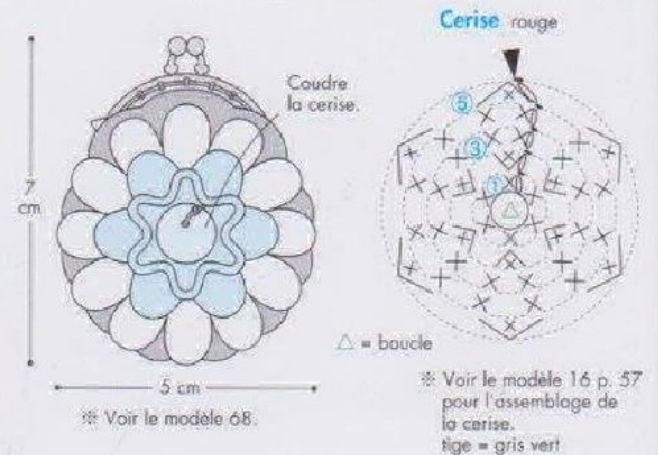

△ = boucle

※ Voir le modèle 68.

※ Voir le modèle 16 p. 37 pour l'assemblage de la cerise.
tige = gris vert



66

Photo : p. 36
 Point clé : p. 7

Fournitures
 5 g de coton fin écru
 1 fermoir porte-monnaie de 2,5 x 4 cm
 1 porte-clés avec mousqueton

1 anneau doré de ø 0,4 cm
 Fil à coudre
 1 crochet n° 2

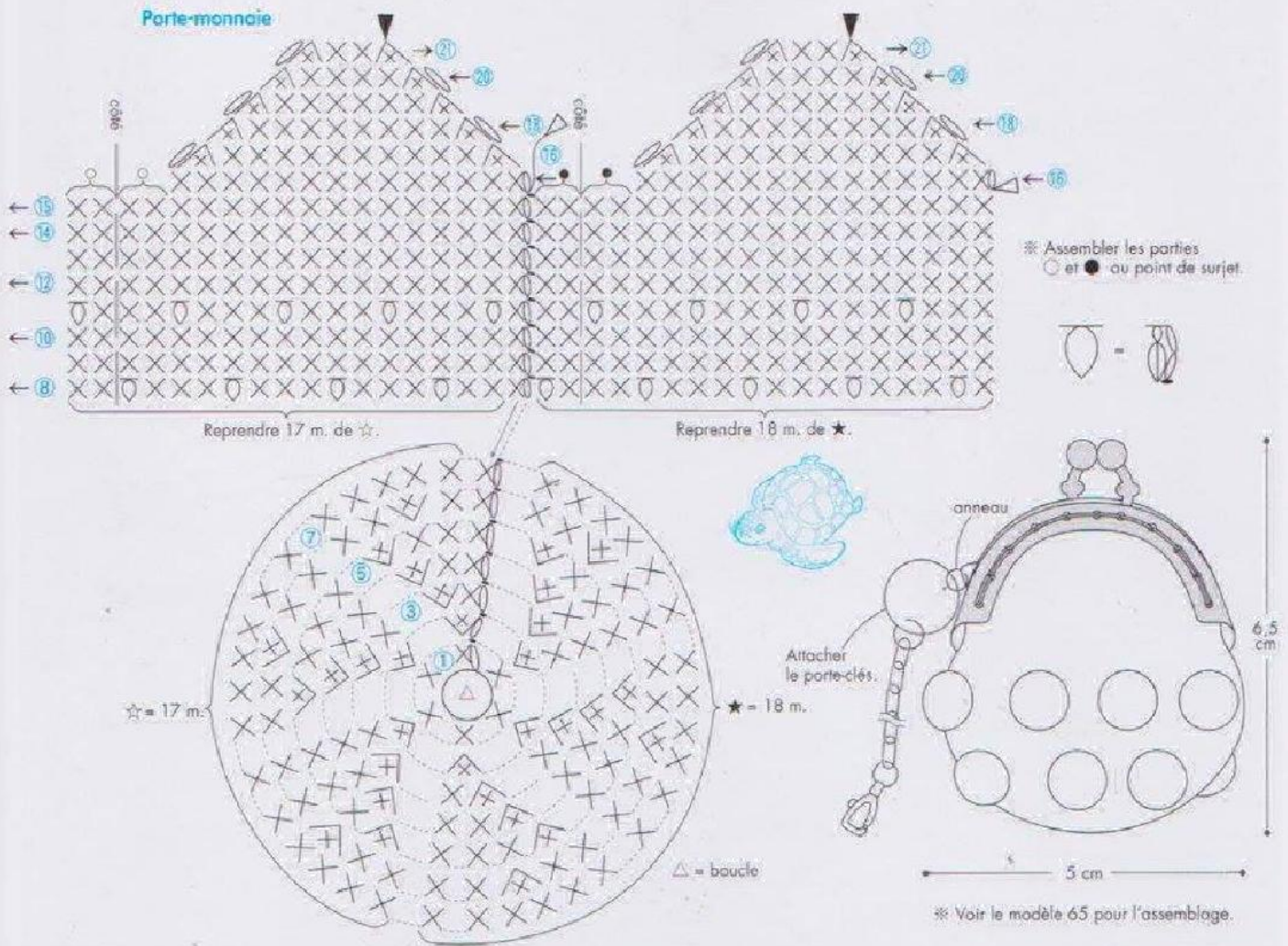

65

Photo : p. 36
 Point clé : p. 7

Fournitures
 4 g de coton fin bleu
 1 g de coton fin écru
 1 fermoir porte-monnaie de 2,5 x 4 cm
 1 porte-clés avec mousqueton
 1 anneau doré de ø 0,4 cm
 Fil à coudre
 1 crochet n° 2

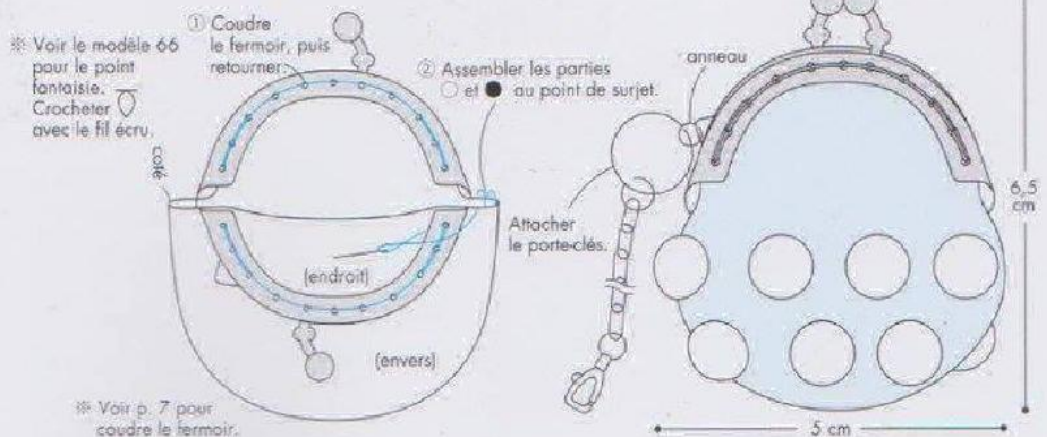

Porte-bonheur

Portez vos espoirs ou souhaits de bonheur au plus haut en les confiant à ces créatures ailées superbes, que vous pourrez selon votre gré transformer en broches ou porte-clés.

Explications : p. 42
Création : Hiromi Endo



70



71



72



73

Moins connues que les trèfles à quatre feuilles, emblèmes universels de chance, les grenouilles symbolisent les changements positifs et la renaissance. Des cadeaux qui font sens.

Explications : p. 43
Création : Hiromi Endo



70

Photo : p. 40

Fournitures

- 2 g de coton fin bleu clair
- 1 g de coton fin vert
- Un peu de coton fin : jaune, blanc
- 1 perle noire de ø 0,3 cm
- Fil à coudre
- 1 crochet n° 1,75

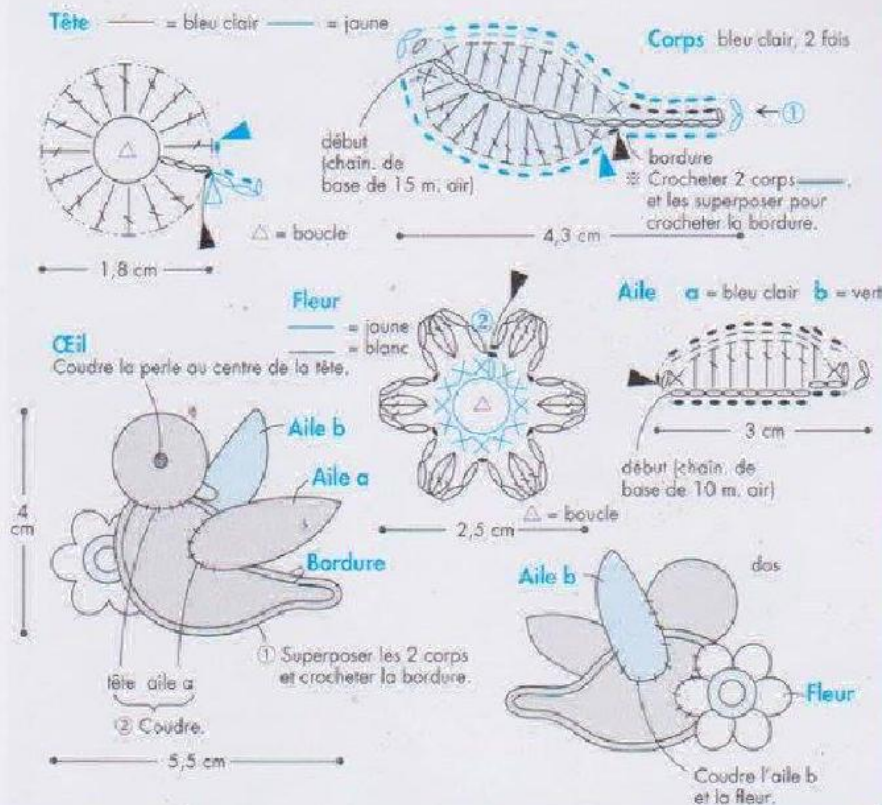

71

Photo : p. 40

Fournitures

- 2 g de coton fin bleu
- 1 g de coton fin bleu clair
- Un peu de coton fin jaune
- 1 perle noire de ø 0,3 cm
- Fil à coudre
- 1 crochet n° 1,75

Tête bleu clair, jaune
 Corps 2 fois, bleu
 Aile a bleu clair
 Aile b bleu } Voir le modèle 70.

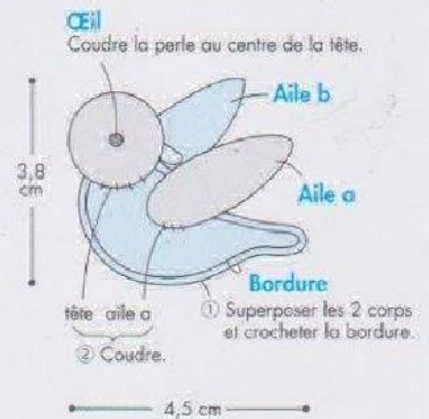

72

Photo : p. 40

Fournitures

- 3 g de fil métallisé fin marron
- Un peu de coton fin : écru, jaune, gris vert, beige
- 2 perles noires de ø 0,3 cm
- Fil à coudre
- 1 crochet n° 1,75

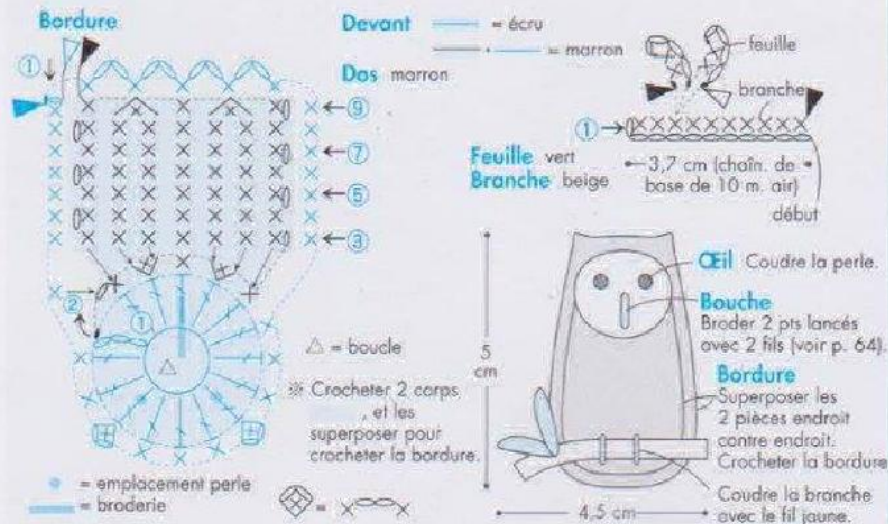

73

Photo : p. 40

Fournitures

- 3 g de coton fin beige
- Un peu de coton fin : écru, jaune
- 2 perles noires de ø 0,3 cm
- Fil à coudre
- 1 crochet n° 1,75

Devant — = écru
 — = jaune } Voir le modèle 72.
 Dos jaune



Papillons & autres insectes

Capturez ces sujets fascinants avec la précision d'un entomologiste et la fantaisie d'une crocheteuse !

Explications : p. 46 (78 à 81), p. 47 (82)
Création : Mariko Oka





Des motifs empreints de poésie, parfaits dans un cadre pour décorer la chambre d'une demoiselle.

Explications : p. 59 (83), p. 47 (84 et 85)
Création : Mariko Oka



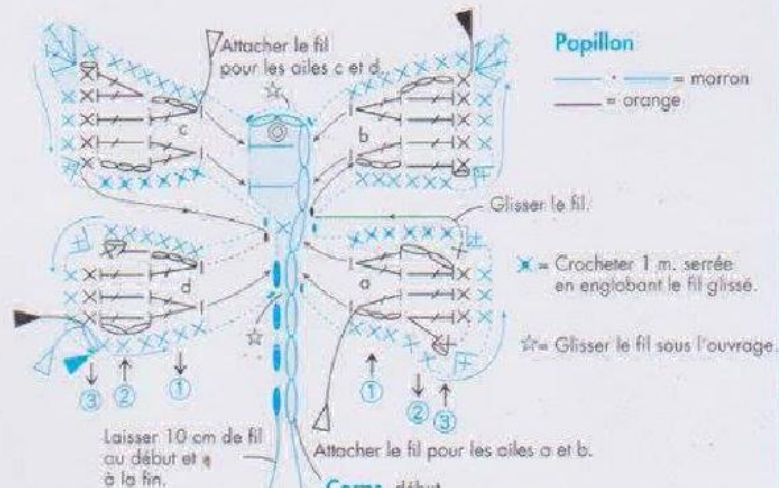

Réalisation des antennes

Assemblage



env. 4 cm

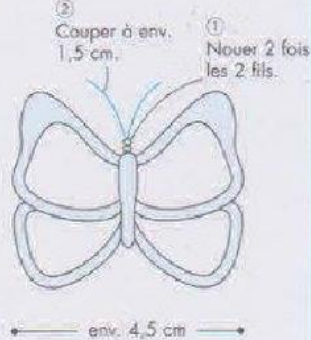

Fournitures

Papillon

— = marron
Crocheter les autres parties avec le fil écu. Voir le modèle 78.

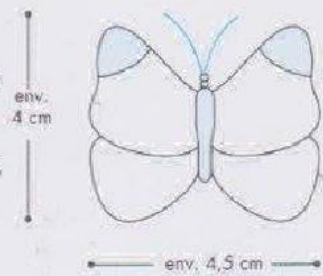

Fournitures

Corps marron
Aile jaune clair

env. 4 cm

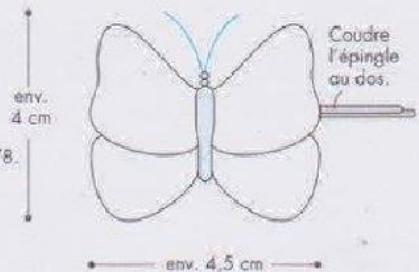

Fournitures

Assemblage

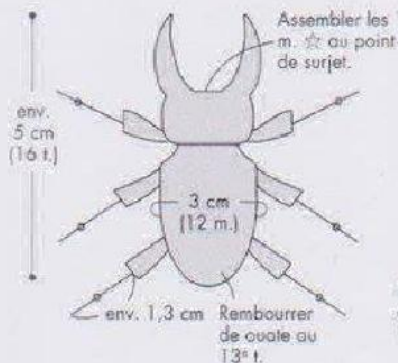

Réalisation des pattes

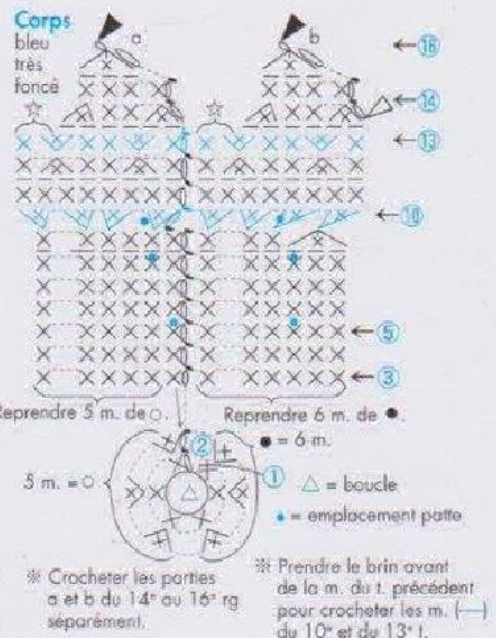
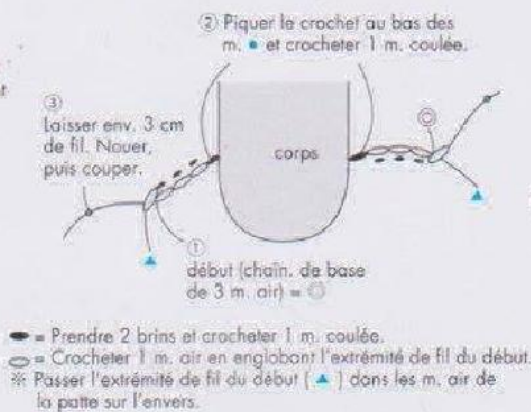
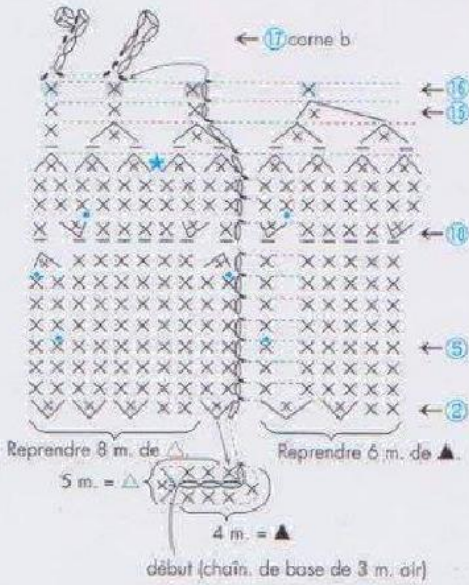

Photo : p. 44

Fournitures

2 g de cordonnet n° 10 gris bleu très foncé
Un peu de ouate
1 crochet n° 2

Corps



- ★ = emplacement corne a
- = emplacement patte
- ※ Superposer les m. et pour crocheter la corne b.

Corne a

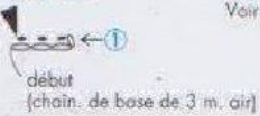

Patte

Voir le modèle 81 p. 46.

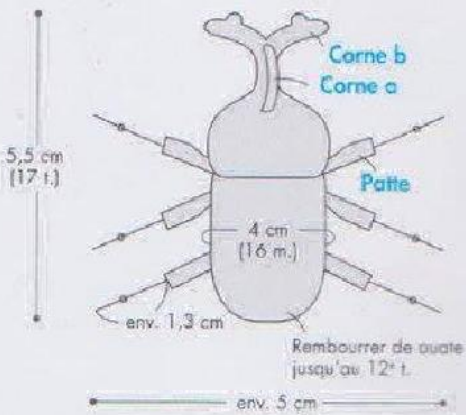

Photo : p. 45

Fournitures

Un peu de cordonnet n° 10 : rose clair, jaune clair, jaune, marron foncé, écru
Un peu de ouate
1 épingle à cheveux
1 crochet n° 2



Fleur

- = jaune clair
- = rose clair
- = Prendre tous les brins des m. air et crocheter 1 m. coulée.
- = m. coulée en relief

Crocheter la m. du 4^e t. dans la même m. qu'au 3^e t. (crocheter sur la m. du 2^e t.).

Abeille

- = jaune
- = marron foncé
- = écru

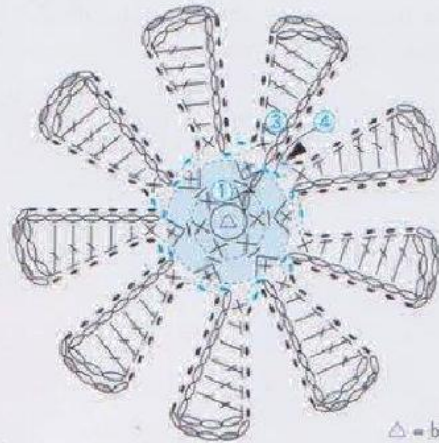

Superposer les m. (9^e t.) et crocheter ensemble. **Corps**

Aile

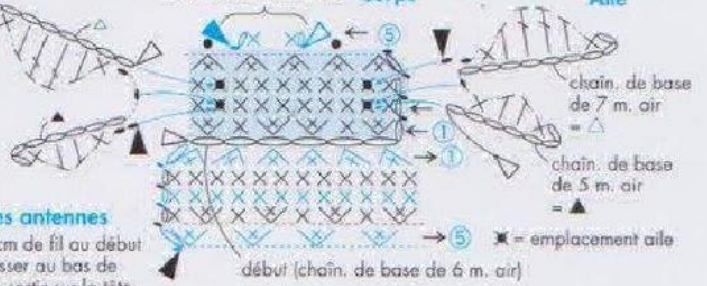

Réalisation des antennes

Laisser env. 10 cm de fil au début et à la fin. Le passer au bas de la m. serrée et le sortir sur la tête.

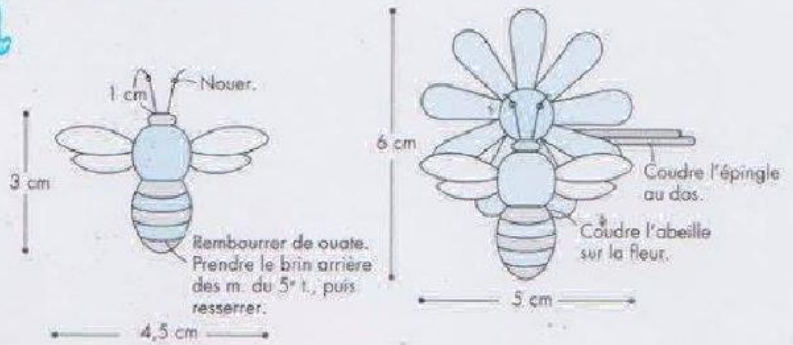
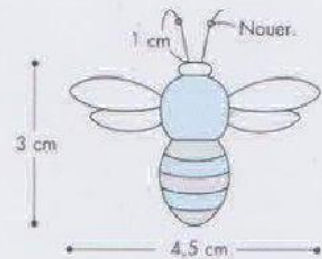

Photo : p. 45

Fournitures

1 g de cordonnet n° 10 : jaune, marron foncé
Un peu de cordonnet n° 10 écru
Un peu de ouate
1 crochet n° 2

※ Voir le modèle 84.



Créatures marines

Qui d'autre que vous pourrait réunir l'élégant scalaire, star des aquariums, et la môle, reine des eaux tropicales ?

Explications : p. 50

Création : Miyuki Ichikawa



86

87



88



89



90



Joueurs nés, dauphins et phoques se prêtent volontiers aux acrobaties aquatiques pour le plus grand plaisir des spectateurs médusés.

Explications : p. 51
Création : Miyuki Ichikawa



De gauche à droite : modèles n° 89, 86, 91 et 92

Photo : p. 48

Fournitures

- 2 g de fil acrylique fin jaune
- 1 g de fil acrylique fin noir
- Un peu de fil acrylique fin vert
- 1 porte-clés
- 1 anneau argenté de \varnothing 0,5 cm
- 1 crochet n° 2,25

Corps 2 fois

- = jaune
- = noir

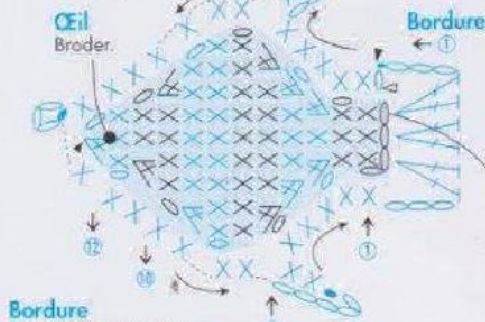

Bordure

※ Crocheter 2 corps puis superposer les 2 pièces pour crocheter la bordure.

1 cm (chain. de base de 3 m. air)

Œil

Broder au point de poste avec le fil vert (voir p. 64).

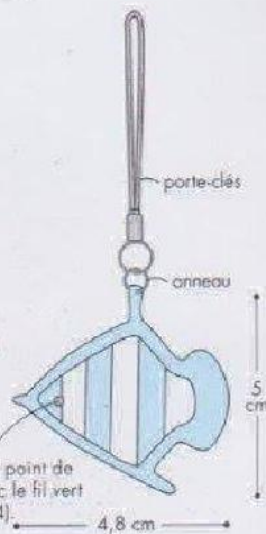

Photo : p. 48
Point clé : p. 7

Fournitures

- 2 g de fil acrylique fin rose clair
- 1 g de fil acrylique fin rose foncé
- Un peu de fil acrylique fin jaune
- 1 porte-clés
- 1 anneau argenté de \varnothing 0,5 cm
- 1 œil en plastique noir de \varnothing 0,4 cm
- 1 crochet n° 2,25



Corps 2 fois

- = rose clair
- = rose foncé
- = jaune

- = emplacement œil
- = emplacement nageoire

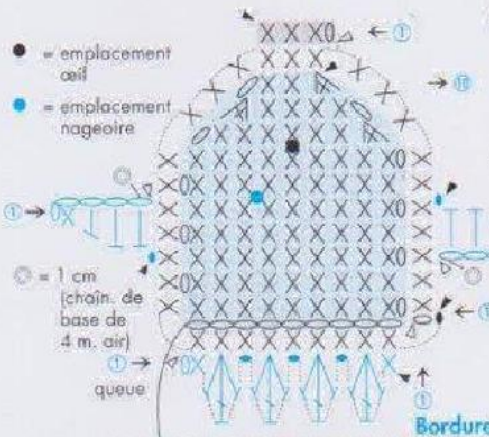

Nageoire rose foncé



Œil œil en plastique

nageoire dorsale

queue

2,6 cm (chain. de base de 9 m. air)

1 cm

1 cm

1 cm

1 cm

1 cm

1 cm

1 cm

1 cm

1 cm

1 cm

1 cm

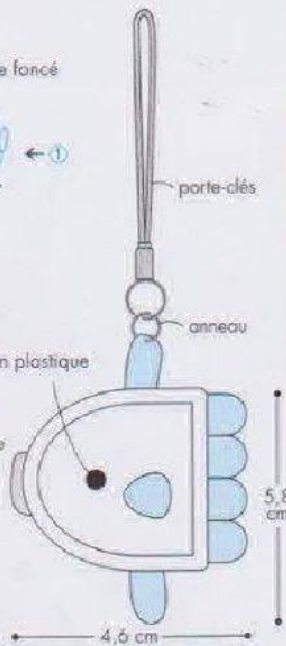

Bordure

※ Crocheter 2 corps puis superposer les 2 pièces pour crocheter la bordure.

Œil en plastique

0,6 cm

※ Couper l'œil en plastique pour obtenir une pièce de 0,6 cm de long. Appliquer de la colle sur le pied et l'insérer à l'emplacement indiqué.

Photo : p. 48

Fournitures

- 2 g de fil acrylique fin bleu clair
- 1 g de fil acrylique fin noir
- Un peu de fil acrylique rose foncé
- 1 crochet n° 2,25

Corps 2 fois

- = bleu clair
- = noir

Voir le modèle 86.

Bordure Superposer les 2 pièces pour la crocheter.

Œil

Broder au point de poste avec le fil rose foncé (voir p. 64).

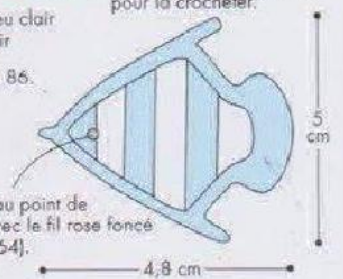

Photo : p. 48

Fournitures

- 2 g de fil acrylique fin rose
- 1 g de fil acrylique fin noir
- Un peu de fil acrylique fin bleu
- 1 crochet n° 2,25

Corps 2 fois

- = rose
- = noir

Voir le modèle 86.

Bordure Superposer les 2 pièces pour la crocheter.

Œil

Broder au point de poste avec le fil bleu (voir p. 64).

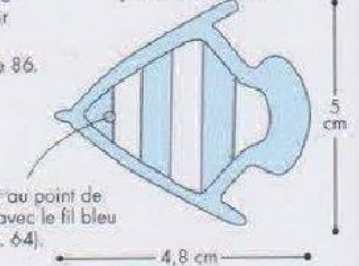

Photo : p. 48 Point clé : p. 7

Fournitures

- 2 g de fil acrylique fin bleu clair
- 1 g de fil acrylique fin bleu
- Un peu de fil acrylique fin jaune
- 1 œil en plastique noir de \varnothing 0,4 cm
- 1 crochet n° 2,25

Corps 2 fois

- = bleu clair
- = bleu
- = jaune

Voir le modèle 89.

Bordure Superposer les 2 pièces pour la crocheter.

Œil œil en plastique

Nageoire bleu

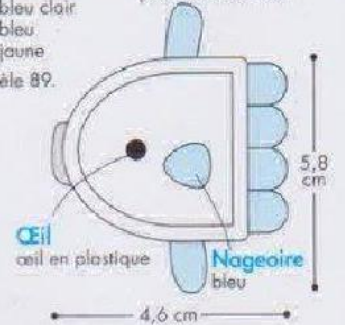



Fournitures

- 3 g de fil acrylique fin gris
- 2 g de fil acrylique fin blanc
- Un peu de fil acrylique fin : rose foncé, orange, bleu
- 1 porte-clés
- 1 anneau argenté de ø 0,4 cm
- 2 yeux en plastique noirs de ø 0,4 cm
- 1 œil en plastique noir de ø 0,2 cm
- Un peu de ouate
- 1 crochet n° 2,25

Corps, nageoire, queue
gris
Voir le modèle 92.

Museau
blanc
Voir le modèle 93.

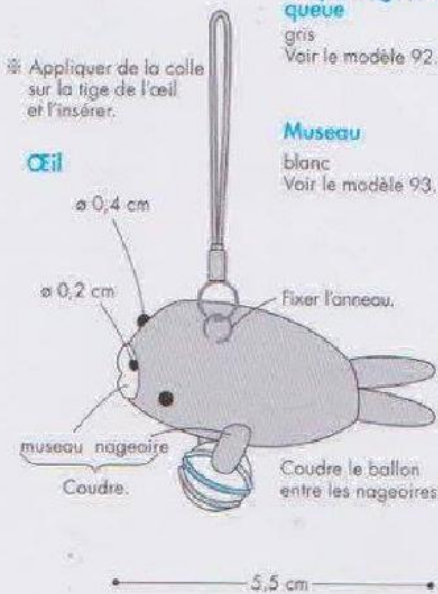

Réalisation du ballon

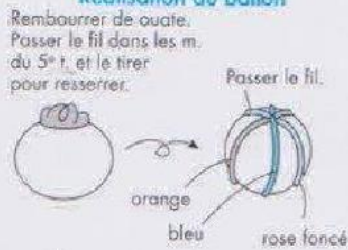

Fournitures

- 3 g de fil acrylique fin écru
- 1 g de fil acrylique fin blanc
- 2 yeux en plastique noirs de ø 0,4 cm
- 1 œil en plastique noir de ø 0,2 cm
- Un peu de ouate
- Colle
- 1 crochet n° 2,25

Corps
Nageoire
Queue } écru

Voir le modèle 92.

Museau blanc

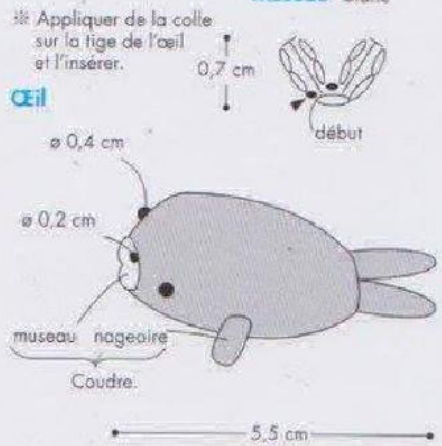

Fournitures

- 3 g de fil acrylique fin bleu
- 1 g de fil acrylique fin blanc
- 1 porte-clés
- 1 anneau argenté de ø 0,5 cm
- 2 yeux en plastique noirs de ø 0,4 cm

Corps

— = bleu
— = blanc

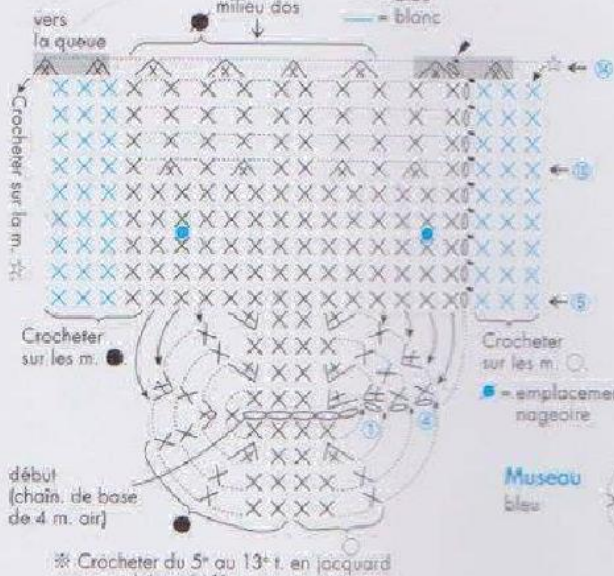

- 1 œil en plastique noir de ø 0,2 cm
- Un peu de ouate
- Colle
- 1 crochet n° 2,25

Réalisation de la queue bleu

Superposer les parties ● et ■ et crocheter les m. *.



Nageoire 2 fois, bleu



Museau bleu

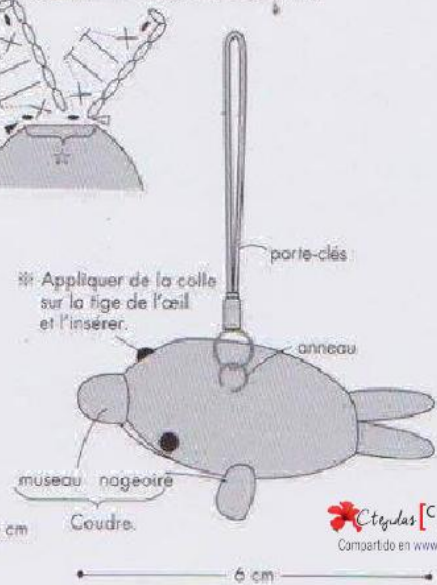
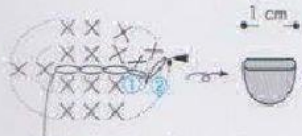

Animaux terrestres

Ces compagnons de toujours qui tour à tour nous intriguent, nous amusent et nous attendrissent méritaient bien une miniature à leur effigie !

Explications : p. 54 (94 à 96), p. 55 (97)
Création : Miyuki Ichikawa



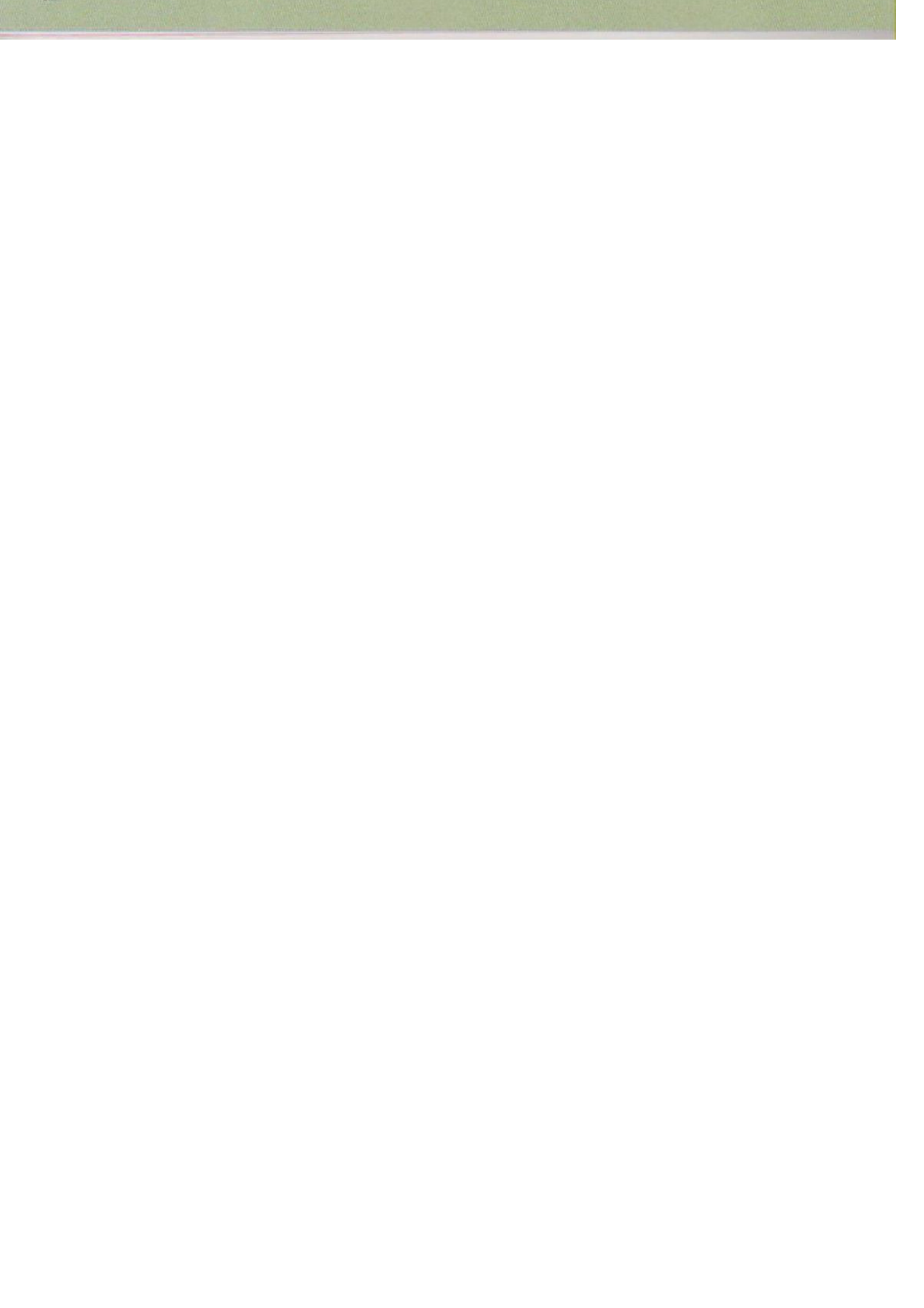

Des motifs à croquer, idéaux pour customiser
la boîte de bento des bambins!

Explications : p. 55
Création : Miyuki Ichikawa



Fournitures

- 2 g de fil acrylique fin beige clair
- 1 g de fil acrylique fin : rouge, marron, blanc
- 1 anneau argenté de ø 0,5 cm
- 2 yeux en plastique noirs de ø 0,4 cm
- 1 nez en plastique de 4,5 cm de large
- Un peu de ouate, un peu de fil de coton, colle
- 1 crochet n° 2,25

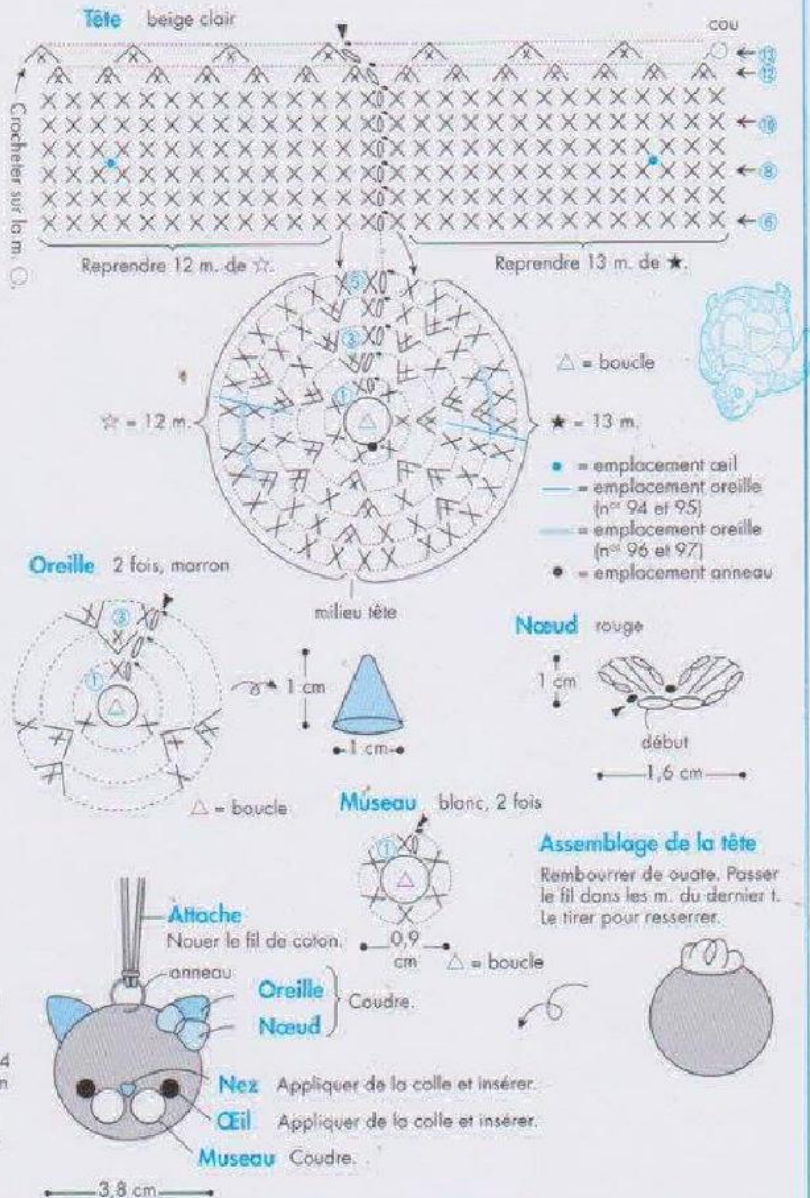

Fournitures

- 2 g de fil acrylique fin marron
- Un peu de fil acrylique fin : bleu, marron foncé, blanc
- 1 anneau argenté de ø 0,5 cm
- 2 yeux en plastique noirs de ø 0,4 cm
- 1 nez en plastique de 4,5 cm de large
- Un peu de ouate
- Un peu de fil de coton
- Colle
- 1 crochet n° 2,25

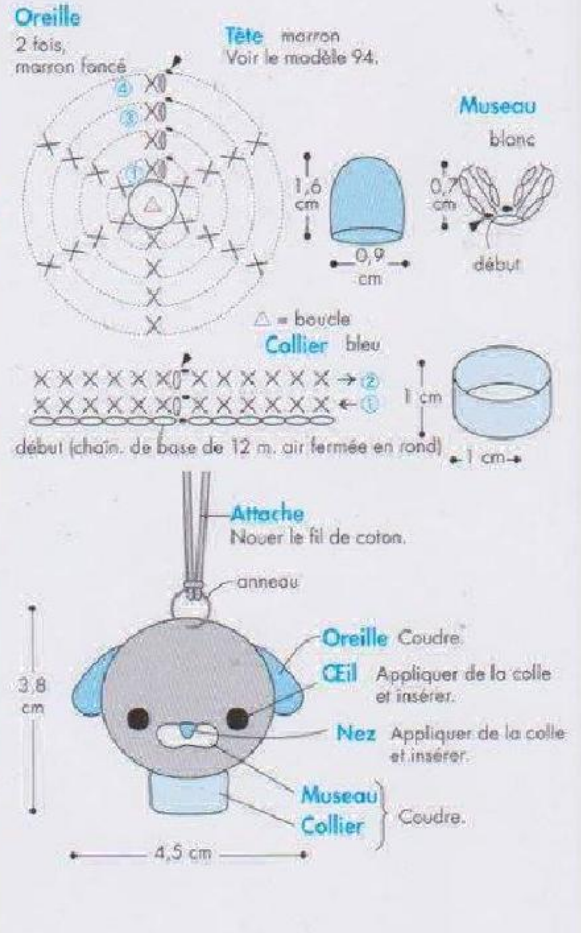

Fournitures

- 2 g de fil acrylique fin écru
- 1 g de fil acrylique fin : jaune, noir, blanc
- 1 anneau argenté de ø 0,5 cm
- 2 yeux en plastique noirs de ø 0,4 cm
- 1 nez en plastique de 4,5 cm de large
- Un peu de ouate
- Un peu de fil de coton
- Colle
- 1 crochet n° 2,25

Tête écru

- Oreille** noir, 1 fois
jaune, 1 fois
- Museau** blanc, 2 fois
Voir le modèle 94.



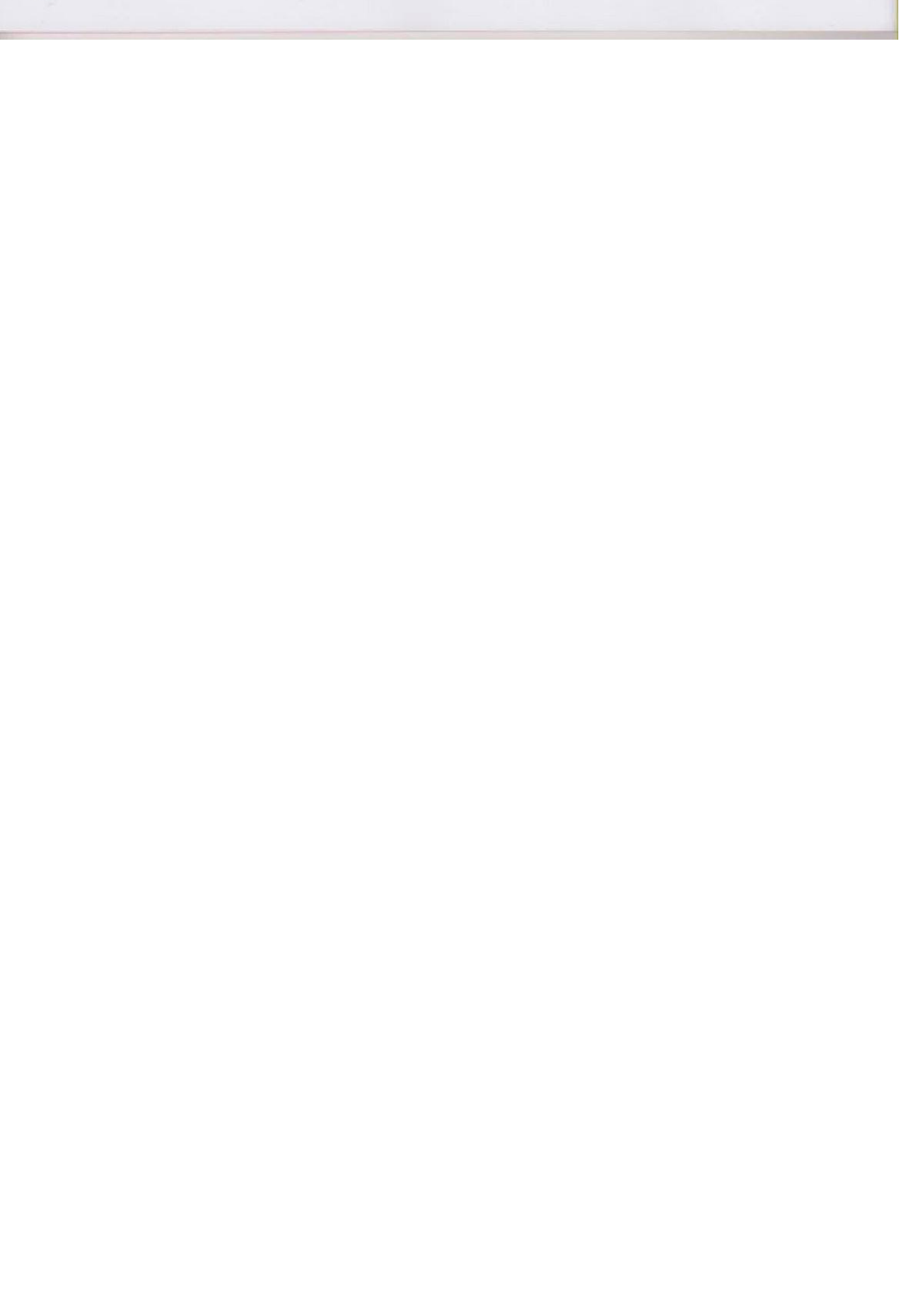

97

Fournitures

- 2 g de fil acrylique fin gris
- 1 g de fil acrylique fin : marron, blanc
- 1 anneau argenté de ø 0,5 cm
- 2 yeux en plastique noirs de ø 0,4 cm
- 1 nez en plastique de 4,5 cm de large
- Un peu de ouate, un peu de fil de coton, colle
- 1 crochet n° 2,25

Photo : p. 52

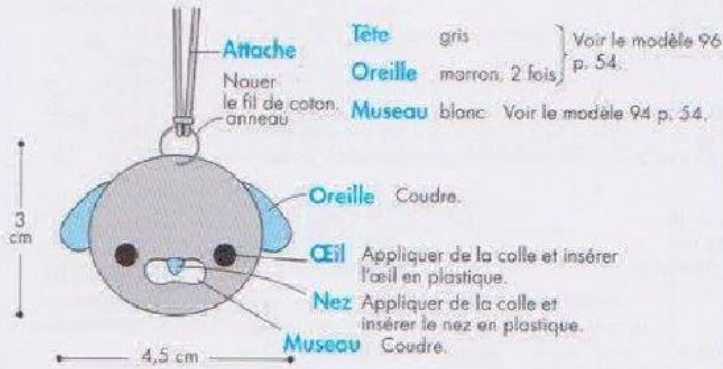

98

Fournitures

- 3 g de fil acrylique fin blanc
- 1 g de fil acrylique fin : noir, vert
- 1 œil en plastique noir de ø 0,2 cm
- Colle
- 1 crochet n° 2,25

Photo : p. 53

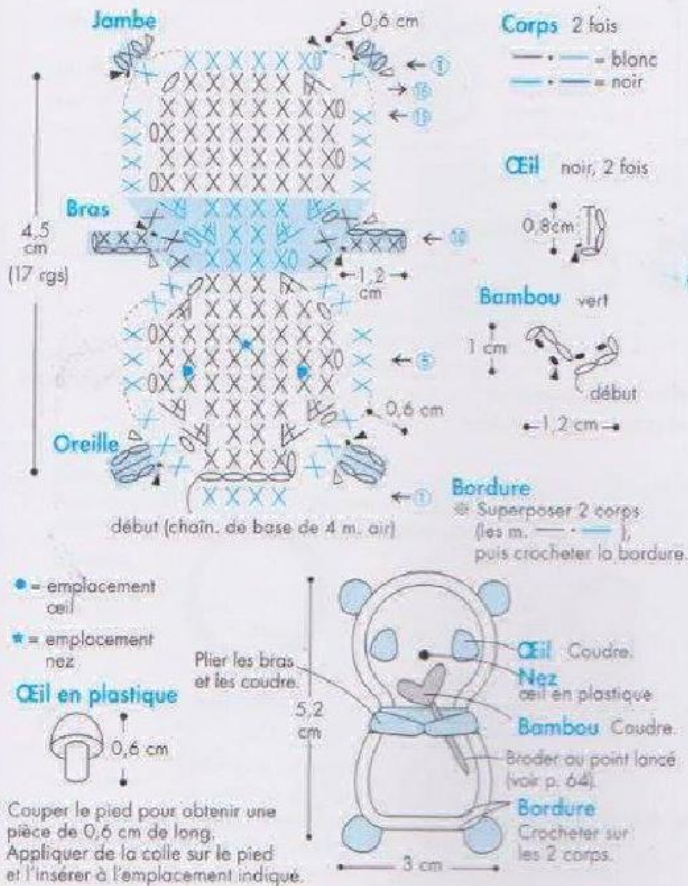

99

Fournitures

- 3 g de fil acrylique fin marron
- 1 g de fil acrylique fin : blanc, bleu clair
- 2 yeux en plastique noirs de ø 4 cm
- 1 œil en plastique noir de ø 0,2 cm
- Colle
- 1 crochet n° 2,25

Photo : p. 53

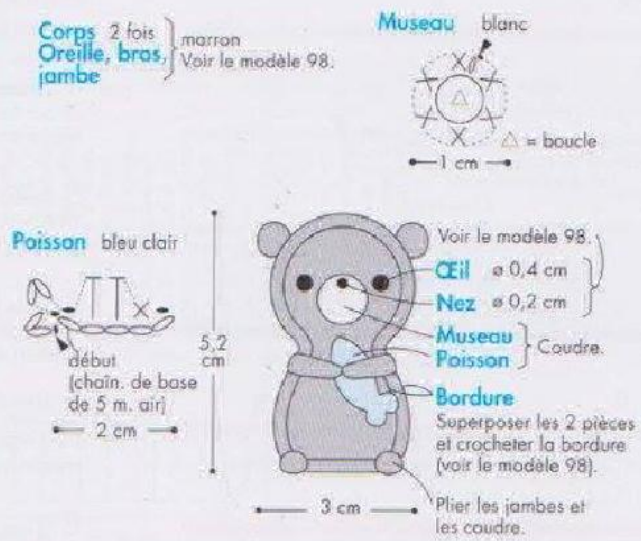

100

Fournitures

- 3 g de fil acrylique fin rose clair
- Un peu de fil acrylique noir
- 2 yeux en plastique noirs de ø 0,4 cm
- Colle
- 1 crochet n° 2,25

Photo : p. 53



Fournitures utilisées dans ce magazine

(grosueur réelle)

1

2

3

4

5

6

7

8

9

10

11

12

13

14

15

16

17

1 Cordonnet n° 10
50 g = env. 218 m
crochets n° 1,75 à n° 2

2 Cordonnet n° 10
20 g = env. 88 m
crochets n° 1,75 à n° 2

3 Cordonnet n° 10
25 g = env. 109 m
crochets n° 1,75 à n° 2

4 Cordonnet n° 10
25 g = env. 109 m
crochets n° 1,75 à n° 2

5 Cordonnet n° 10
10 g = env. 44 m
crochets n° 1,75 à n° 2

6 Coton fin
25 g = env. 116 m
crochets n° 2 à n° 2,25

7 Coton moyen
25 g = env. 64 m
crochets n° 2,25 à n° 2,5

8 Fil acrylique fin
5 g = env. 19 m
crochets n° 2 à n° 2,25

9 Cordon ciré

10 Fil de lin fin
25 g = env. 104 m
crochet n° 2,25

11 Fil de lin moyen
25 g = env. 62 m
crochet n° 3

12 Fil de lin moyen
25 g = env. 70 m
crochet n° 3

13 Coton fin
25 g = env. 104 m
crochet n° 2,25

14 Coton fin
40 g = env. 170 m
crochets n° 2 à n° 2,25

15 Coton moyen
30 g = env. 120 m
crochets n° 2,25 à n° 2,5

16 Fil recyclé
25 g = env. 110 m
crochet n° 2,25

17 Coton moyen
25 g = env. 92 m
crochet n° 2,5

 Cteidas [Crochet]
y de Aguilas
Compartido en www.cteidas.net

Autres fournitures



Anneaux ronds
À utiliser pour relier la miniature à un apprêt. Choisir la grosseur et la couleur selon l'ouvrage.



Porte-clés
Adapter la forme et la taille selon l'ouvrage.



Épingles à broche, épingle à cheveux, élastique pour cheveux
À fixer pour transformer la miniature en accessoire.



Photo : p. 13
Point clé : p. 5

Fournitures

- 6 g de cordonnet n° 10 rouge
- 3 g de cordonnet n° 10 rose
- 1 g de cordonnet n° 10 beige
- Un peu de cordonnet n° 10 vert
- Un peu de ouate
- 1 crochet n° 2

Génoise a = rose b = beige c = rouge

※ Au 1^{er} rg, prendre les 2 brins des m. de la chaîn. de base.

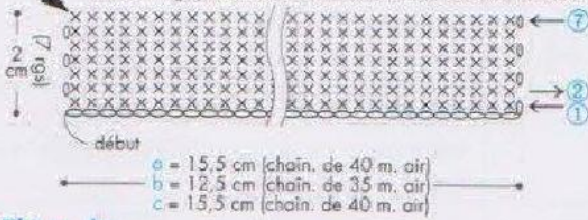

Fil à coudre

Assemblage de b et c = rose
Assemblage de a et b = beige

Cerise

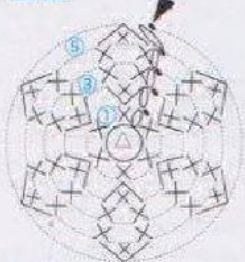

Assemblage de la cerise

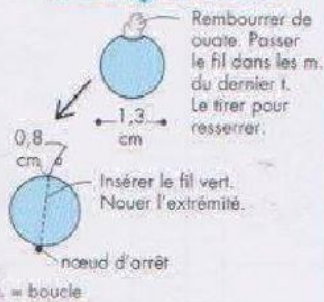

Feuille vert

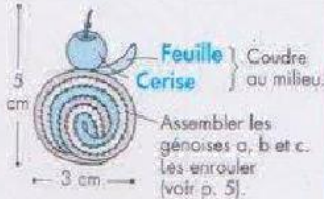

Photo : p. 13

Fournitures

- 2 g de cordonnet n° 10 : marron, orange clair, blanc, orange
- Un peu de cordonnet n° 10 : rouge, vert
- 1 cercle de carton de ø 2,5 cm
- Ruban adhésif double face
- Un peu de ouate
- 1 crochet n° 2



Cupcake

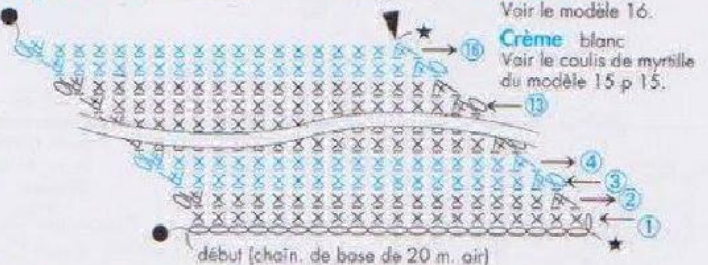

Caissette marron

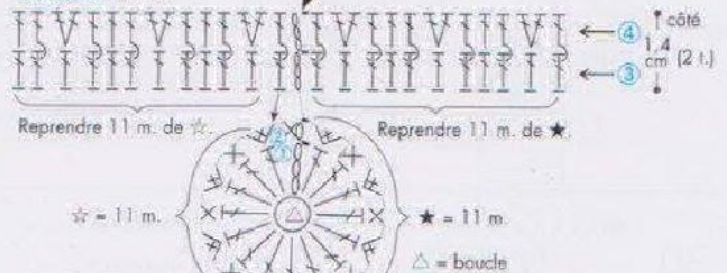

Assemblage de la caissette

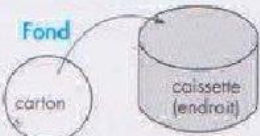

Assemblage du cupcake

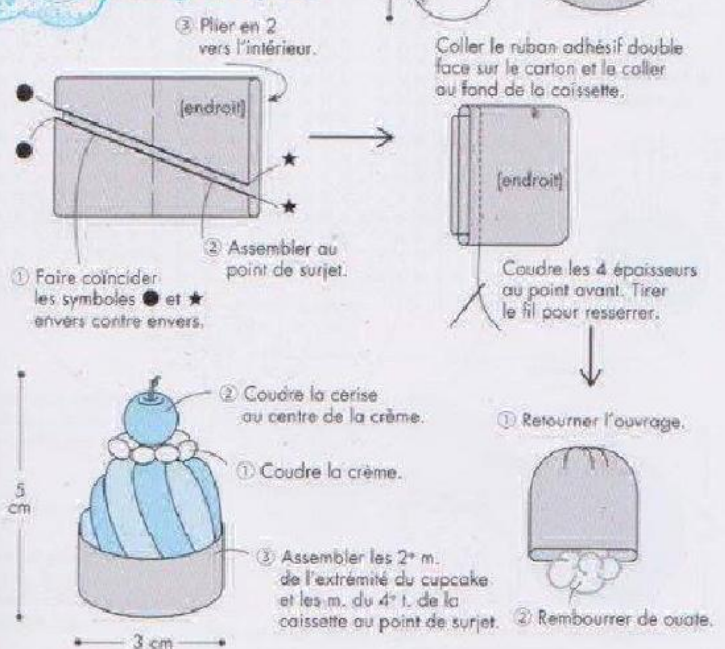

Photo : p. 13
Point clé : p. 5

Fournitures

- 6 g de cordonnet n° 10 rose clair
- 3 g de cordonnet n° 10 jaune clair
- 1 g de cordonnet n° 10 écru
- Un peu de cordonnet n° 10 : beige, vert, violet
- 1 crochet n° 2

Fil à coudre

Assemblage de b et c = jaune clair
Assemblage de a et b = écru

Génoise

a = jaune clair } Voir le modèle 16.
b = écru
c = rose clair

Kiwi

— = écru
— = beige
— = vert

※ Voir p. 5.

△ = boucle



Myrtille violet, 2 fois



Kiwi

Plier en 2 et assembler (voir p. 5).

Myrtille

Assembler les bandes a, b et c. Les enrouler (voir p. 5).

Coudre.

28

Photo : p. 17

Fournitures

- 5 g de cordonnet n° 10 rose
- 1 g de cordonnet n° 10 vert
- 1 porte-clés argenté
- 1 anneau argenté de ø 0,5 cm
- 1 crochet n° 2



Fraise
rose

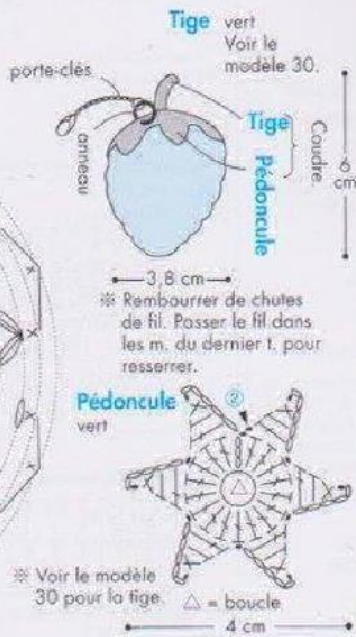
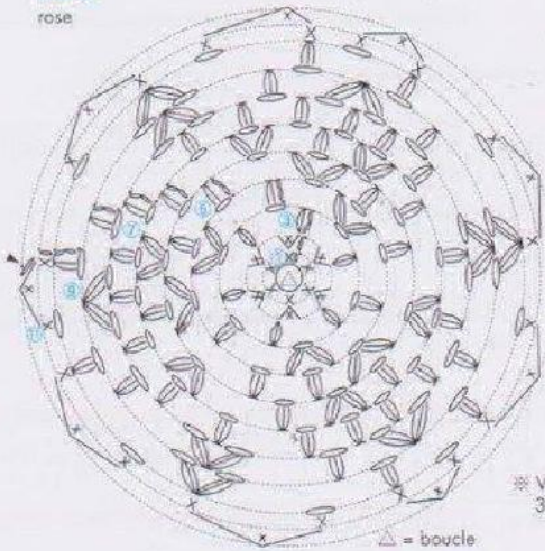

19

Photo : p. 13

Fournitures

- 2 g de cordonnet n° 10 : vert pastel, marron foncé
- 1 g de cordonnet n° 10 : marron, blanc, jaune
- Un peu de cordonnet n° 10 vert
- Un peu de ouate
- 1 cercle de carton de ø 2,5 cm
- Ruban adhésif double face
- 1 crochet n° 2

- Cupcake** — = vert clair — = marron foncé } Voir le modèle 18 p. 57.
- Caissette** marron
- Crème** blanc Voir le coulis de myrtille du modèle 15 p. 15.
- Feuille** vert Voir le modèle 16 p. 57.

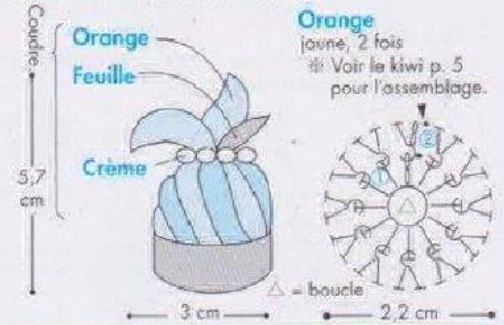

30

Photo : p. 17

Fournitures

- 4 g de cordonnet n° 10 rouge
- Un peu de cordonnet n° 10 : vert, marron foncé
- Un peu de ouate
- 1 crochet n° 2

Assemblage

- Rembourrer de ouate au 19^e t. Passer le fil dans les m. du dernier t. Tirer le fil pour resserrer.
- Former un creux au milieu.

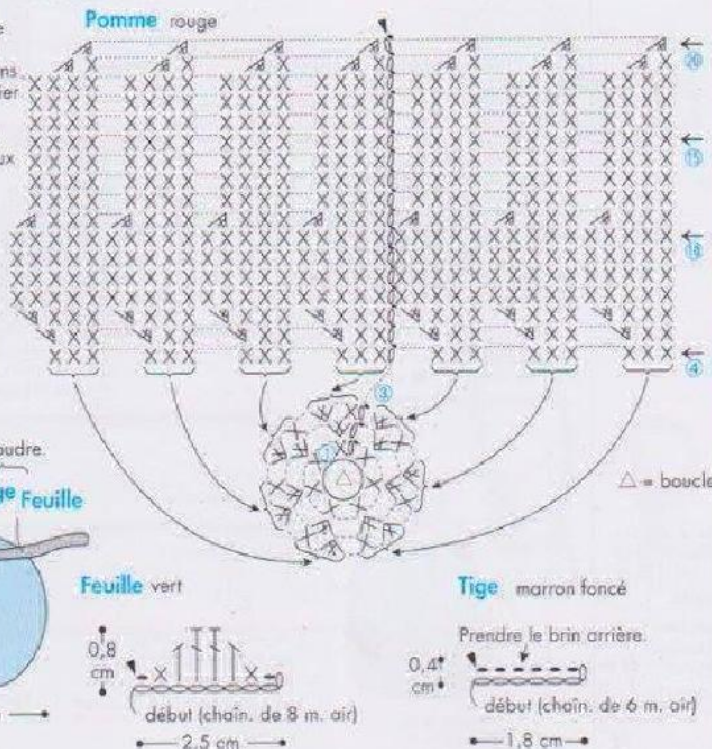
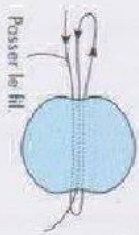

29

Photo : p. 17

Fournitures

- 5 g de cordonnet n° 10 rouge
- 1 g de cordonnet n° 10 vert
- 1 crochet n° 2

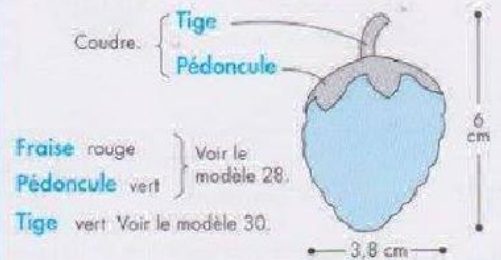

31

Photo : p. 17

Fournitures

- 4 g de cordonnet n° 10 vert pastel multicolore
- Un peu de cordonnet n° 10 : marron foncé, vert
- 1 porte-clés argenté
- 1 anneau argenté de ø 0,5 cm
- 1 crochet n° 2





54

Fournitures
 1,5 g de coton fin beige
 1 g de coton fin bordeaux
 1 crochet n° 2,25

Photo : p. 29

Chaussette

— = beige
 — = bordeaux

※ Crocheter le 2^e rg du talon avec le fil bordeaux.
 Voir le modèle 53 p. 30.

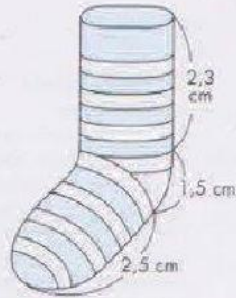

55

Fournitures
 1,5 g de coton fin beige
 1 g de coton fin rose
 1 crochet n° 2,25

Photo : p. 29

Ctejdas [Crochet y más cosas]
 Compartido en www.ctejdas.net

Chaussette

— = beige
 — = rose

※ Crocheter le 2^e rg du talon avec le fil rose.
 Voir le modèle 53 p. 30.

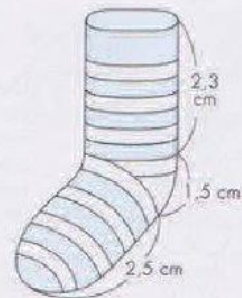

56

Fournitures
 1,5 g de coton fin beige
 1 g de coton fin jaune
 1 crochet n° 2,25

Photo : p. 29

Chaussette

— = beige
 — = jaune

※ Crocheter le 2^e rg du talon avec le fil jaune.
 Voir le modèle 53 p. 30.

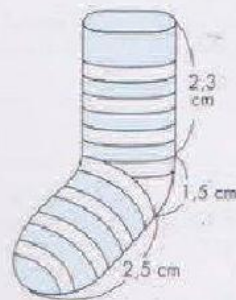

57

Photo : p. 29

Fournitures

1,5 g de coton fin beige
 1 g de coton fin bleu
 1 épingle à broche dorée
 Un peu de cordonnet n° 20
 1 crochet n° 2,25

Chaussette

— = beige
 — = bleu

※ Crocheter le 2^e rg du talon avec le fil bleu.
 Voir le modèle 53 p. 30.

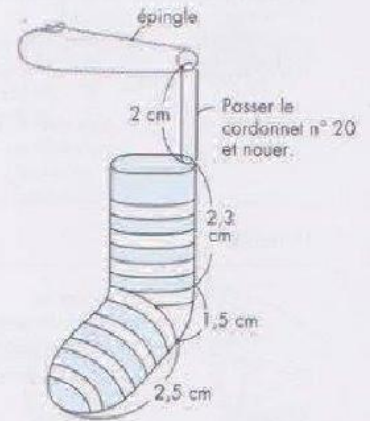

83

Fournitures
 1 g de cordonnet n° 10 : rouge, vert
 Un peu de cordonnet n° 10 noir
 Un peu de ouate
 1 crochet n° 2

Photo : p. 45



Coccinelle

— = rouge
 — = noir

Pois Diviser le fil noir en 2.
 7 fois

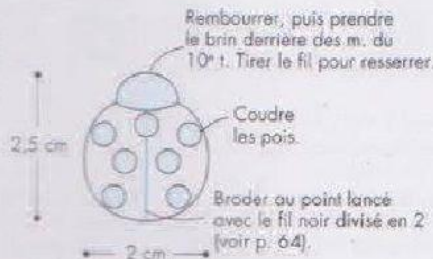
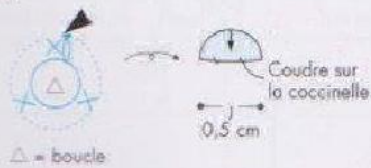

Feuille vert

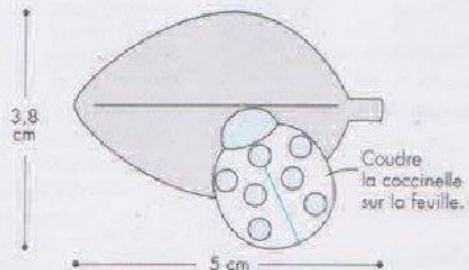
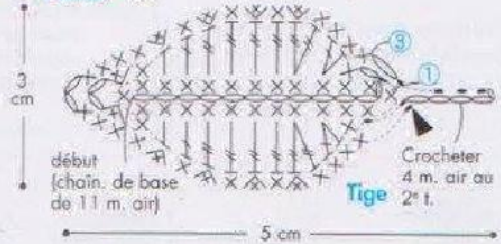

Comment lire les schémas ? L'endroit et l'envers des m. crochétées sont identiques sauf pour les m. relevées.

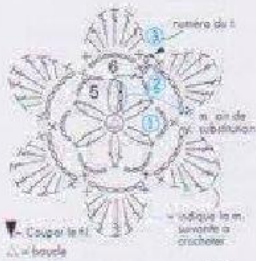

Ouvrage croché en rond
Former une boucle avec l'extrémité du fil et crocheter chaque t. en rond. Crocheter des m. air de substitution au début de chaque t. Crocheter de droite à gauche en suivant le schéma.

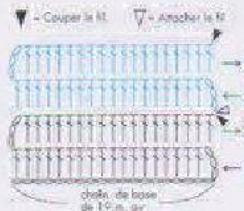

Ouvrage croché en aller-retour

Les emplacements des m. air de substitution alternent à tous les rgs. Crocheter les rgs impairs sur l'endroit de l'ouvrage tourné vers soi. Crocheter les rgs pairs sur l'envers de l'ouvrage tourné vers soi. Sur le schéma ci-contre, la couleur du fil est changée au 3^e rg.

Chainette de base

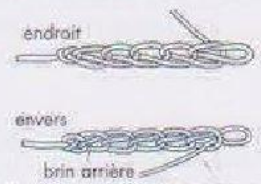

Il existe un côté endroit et un côté envers sur la chaîn. de base. Le brin arrière se situe sur l'envers de la chaîn. de base.

Comment tenir le fil et le crochet ?

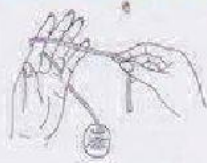

1 Passer le fil entre l'auriculaire et l'annulaire de la main gauche, puis sur l'index.



2 Tenir l'extrémité du fil entre le pouce et le majeur. Tendre le fil avec l'index.



3 Tenir le crochet avec le pouce et l'index. Placer le majeur à côté de l'index.

1^{re} maille



1 Placer le crochet derrière le fil. Le tourner en suivant la flèche.



2 Faire 1 jeté en suivant la flèche.



3 Ramener le fil à travers la boucle.



4 Tirer l'extrémité du fil pour resserrer la m. Cette m. n'est pas comptée comme 1 m.

Debut d'un ouvrage



Crocheter dans la boucle formée avec l'extrémité du fil.

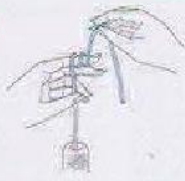

1 Enrouler le fil 2 fois autour de l'index.

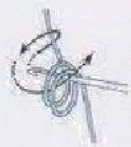

2 Enlever les boucles de l'index. Passer le crochet dans la boucle. Faire 1 jeté et ramener le fil.



3 Faire un autre jeté et ramener le fil. Crocheter 1 m. air de substitution.

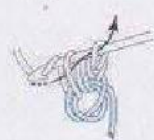

4 Continuer à crocheter le nombre nécessaire de m. serrées au 1^{er} t.



5 Enlever le crochet, puis tirer l'extrémité du fil de la boucle pour resserrer.



6 À la fin du 1^{er} t., crocheter 1 m. coulée dans la 1^{re} m. serrée.



Crocheter dans une chaîn. de m. air fermée en rond.



1 Crocheter le nombre nécessaire de m. air. Piquer le crochet dans la 1^{re} m. air et crocheter 1 m. coulée.



2 Faire 1 jeté et ramener le fil à travers la boucle.



3 Crocheter le nombre nécessaire de m. serrées pour le 1^{er} t.



4 À la fin du 1^{er} t., crocheter 1 m. coulée dans la 1^{re} m. serrée du 1^{er} t. pour fermer.



Crocheter en aller-retour.



1 Crocheter le nombre nécessaire de m. air, puis 1 m. air de substitution. Piquer le crochet dans la 2^e m. à partir du



2 Faire 1 jeté et ramener le fil. Faire un autre jeté et ramener le fil.



3 Le 1^{er} rg est croché. La m. air de substitution n'est pas comptée comme 1 m.

Comment piquer le crochet ?

Si la base des symboles est jointe, piquer le crochet dans la m. correspondante du rg précédent.
 Si la base des symboles est ouverte, prendre tous les brins des m. du rg précédent.



Symbole des points

○ Maille en l'air

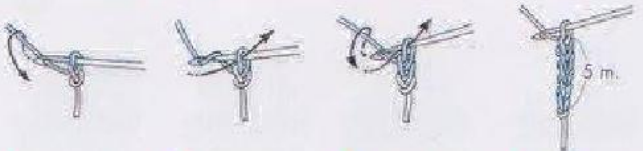

- 1 Crocheter la 1^{re} m. Faire 1 jeté.
- 2 Ramener le fil. La 1^{re} m. air est crochétée.
- 3 Répéter les étapes 1 et 2.
- 4 5 m. air sont crochétées.

● Maille coulée



- 1 Piquer le crochet dans la m. du rg précédent.
- 2 Faire 1 jeté.
- 3 Ramener le fil à travers toutes les boucles.
- 4 1 m. coulée est crochétée.

✕ Maille serrée



- 1 Piquer le crochet dans la m. du rg précédent.
- 2 Faire 1 jeté et ramener le fil.
- 3 Faire un autre jeté et ramener le fil à travers les 2 boucles.
- 4 1 m. serrée est crochétée.

┌ Demi-bride



- 1 Faire 1 jeté et piquer le crochet dans la m. du rg précédent.
- 2 Faire 1 jeté et ramener le fil en suivant la flèche. 1 demi-bride incomplète est réalisée.
- 3 Faire un autre jeté et ramener le fil à travers les 3 boucles.
- 4 1 demi-bride est crochétée.

┌ Brides



- 1 Faire 1 jeté et piquer le crochet dans la m. du rg précédent. Faire un autre jeté et ramener le fil.
- 2 Faire 1 jeté et ramener le fil à travers les 2 boucles. 1 bride incomplète est réalisée.
- 3 Faire un autre jeté, puis ramener le fil à travers les 2 boucles.
- 4 1 bride est crochétée.

┌ Double bride

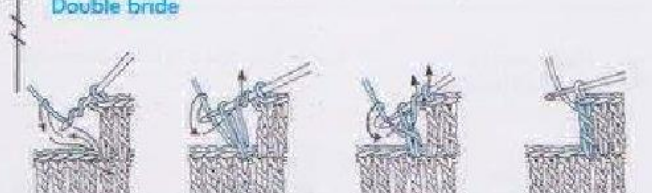

- 1 Faire 2 jetés, puis piquer le crochet dans la m. du rg précédent. Ramener le fil.
- 2 Faire 1 jeté et ramener le fil à travers les 2 boucles.
- 3 Répéter 2 fois.
- 4 1 double bride est crochétée.



Diminution d'1 maille serrée



- 1 Piquer le crochet dans la m. du rg précédent. Faire 1 jeté et ramener le fil.
- 2 Piquer le crochet dans la m. suivante. Faire 1 jeté et ramener le fil.
- 3 Faire 1 jeté et ramener le fil à travers les 3 boucles.
- 4 La diminution d'1 m. serrée est réalisée.



Augmentation d'1 maille serrée

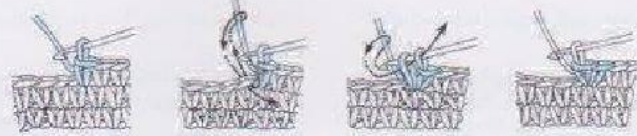

- 1 Crocheter 1 m. serrée.
- 2 Piquer le crochet dans la même m. Faire 1 jeté et ramener le fil.
- 3 Faire un autre jeté et ramener le fil à travers les 2 boucles.
- 4 L'augmentation d'1 m. serrée est réalisée.



Augmentation de 2 mailles serrées



- 1 Crocheter 1 m. serrée.
- 2 Piquer le crochet dans la même m. et crocheter 1 m. serrée.
- 3 Crocheter 1 autre m. serrée dans la même m.
- 4 3 m. serrées sont crochétées dans 1 m. L'augmentation de 2 m. serrées est réalisée.



Picot de 3 mailles en l'air



- 1 Crocheter 3 m. air.
- 2 Piquer le crochet dans la même m.
- 3 Faire 1 jeté et ramener le fil en suivant la flèche.
- 4 1 picot de 3 m. air est croché.



Diminution d'1 bride



- 1 Crocheter 1 bride incomplète. Piquer le crochet dans la m. suivante. Faire 1 jeté et ramener le fil.
- 2 Faire 1 jeté et ramener le fil à travers les 2 boucles. La 2^e bride incomplète est crochée.
- 3 Faire 1 jeté et ramener le fil à travers les 3 boucles.
- 4 La diminution d'1 bride est réalisée.



Augmentation d'1 bride



- 1 Crocheter 1 bride. Piquer le crochet dans la même m.
- 2 Faire 1 jeté et ramener le fil à travers les 2 boucles.
- 3 Faire un autre jeté et ramener le fil à travers les 2 boucles.
- 4 L'augmentation d'1 bride est réalisée.



Maille serrée en relief (rang)

※ Tourner l'ouvrage à la fin de chaque rg.



- 1 Prendre le brin arrière de la m. du rg précédent en suivant la flèche.
- 2 Crocheter 1 m. serrée. Prendre le brin arrière de la m. suivante.
- 3 Une fois le rg croché, tourner le travail.
- 4 Crocheter en suivant les étapes 1 et 2, en prenant le brin arrière des m.



Maille serrée en relief (tour)

※ Crocheter toujours dans un sens.



- 1 Crocheter avec l'endroit de l'ouvrage tourné vers soi. Crocheter 1 m. serrée.
- 2 Crocheter 1 m. air de substitution. Prendre le brin arrière de la m. Crocheter 1 m. serrée.
- 3 Répéter l'étape 2 et crocheter les m. serrées tout le tour.
- 4 Le brin avant est visible sur l'endroit. Continuer à crocheter de la même manière.



3 brides écoulees ensemble



- 1 Crocheter 1 bride incomplète.
- 2 Piquer le crochet dans la même m. Crocheter 2 autres brides incomplètes.
- 3 Faire 1 jeté et ramener le fil à travers les 4 boucles.
- 4 3 brides écoulees ensemble sont crochetées.

Point fantaisie de 3 demi-brides écoulees ensemble

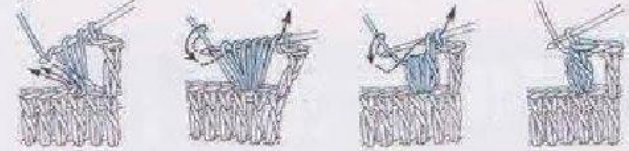

- 1 Crocheter 3 demi-brides incomplètes.
- 2 Faire 1 jeté et ramener le fil à travers les 6 boucles.
- 3 Faire 1 jeté et ramener le fil à travers les 2 boucles.
- 4 1 point fantaisie de 3 demi-brides écoulees ensemble est croché.

Point popcorn de 5 brides



- 1 Crocheter 5 brides dans la même m. Enlever le crochet et le repiquer dans les m. en suivant la flèche.
- 2 Ramener la m. en suivant la flèche.
- 3 Crocheter 1 m. air.
- 4 1 point popcorn de 5 brides est croché.

Maille serrée relevée devant



Ctejdas [Crochet y Dos Agujas]
Compartido en www.ctejdas.net



- 1 Piquer le crochet dans la m. du rg précédent en suivant la flèche.
- 2 Faire 1 jeté et ramener le fil.
- 3 Faire 1 autre jeté et ramener le fil à travers les 2 boucles.
- 4 1 m. serrée relevée devant est croché.

Bride relevée devant



- 1 Faire 1 jeté et piquer le crochet au bas de la m. du rg précédent, par l'avant.
- 2 Faire 1 jeté et ramener le fil.
- 3 Faire 1 jeté et ramener le fil à travers les 2 boucles. Répéter encore une fois.
- 4 1 bride relevée devant est croché.

Bride relevée derrière



- 1 Faire 1 jeté et piquer le crochet au bas de la m. du rg précédent, par l'arrière.
- 2 Faire 1 jeté et ramener le fil.
- 3 Faire 1 jeté et ramener le fil à travers les 2 boucles. Répéter encore une fois.
- 4 1 bride relevée derrière est croché.

Point écrevisse



- 1 Crocheter 1 m. air de substitution. Piquer le crochet en suivant la flèche.
- 2 Faire 1 jeté et ramener le fil.
- 3 Faire 1 jeté et ramener le fil à travers les 2 boucles.
- 4 Piquer le crochet en suivant la flèche.
- 5 Faire 1 jeté et ramener le fil.
- 6 Faire 1 jeté et ramener le fil à travers les 2 boucles. Répéter les

Point lancé

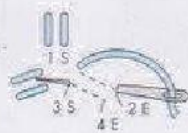

S = sortir E = entrer

Point de nœud

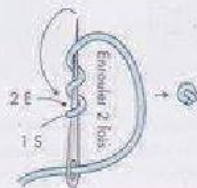

Point de bouclette

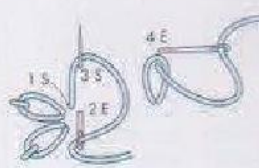

Point de poste

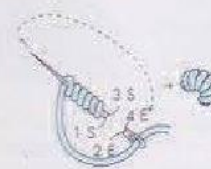

Index des points clés

- Maille serrée tarse p. 6
- Point fantaisie de 3 demi-brides relevées devant écoulées ensemble p. 6
- Trouail sur l'anneau en plastique p. 6
- Jacquard (englober le fil du motif.) p. 4
- Fixation du fermoir p. 7
- Assemblage p. 7



les éditions de saxe
13, rue Jules Verne
CS 40205 - 69630 Chaponost
www.edisaxe.com

© Les éditions de saxe 2015
Directrice de la publication : Viviane Rousset
Traduction : Mari Kobatake-Ginet

Kagibari de amu
Kawaii Miniature kamono 100
Copyright © 2014 E&G CREATES INC.
Tous droits réservés.
Publié pour la première fois au Japon par E&G CREATES INC.
Édition française en accord avec E&G CREATES INC, Tokyo
par l'intermédiaire de LEE's Literary Agency, Taiwan

ISSN : 0994-4419
Imprimé en France - Loire Offset Titoulet
Dépôt légal : à parution

Équipe
Mise en page : Nami Hirokane (Two piece)
Photographes : Akiko Oshimo (ouvrages),
Nobuhiko Honma (fils, explications)
Styliste : Takomo Hirao
Créatrices : Miyuki Ichikawa, Yoko Imamura,
Hirami Endo, Mariko Oka,
Mayumi Kawai, Tomoko Fujita
Explications : Hatsue Sasaki, Kayo Togawa,
Yoko Nishimura
Schémas : Yuko Kitahara, Reiko Takahashi, Tama Studio
Pos à pas : Hatsue Sasaki
Collaboration aux explications : Mayumi Kawai
Correction : Kayo Togawa
Projet et rédaction : E&G Creates
(Akiko Yabu, Mayuka Kamitani)

Fournisseurs
● Olympus thread mgf co., ltd.
<http://www.olympusthread.com>
● Toho co., ltd.
<http://www.toho-beads.co.jp/>
● Hamanaka co., ltd.
<http://www.hamanaka.co.jp>
● Yakata co., ltd.
<http://www.daruma-ito.co.jp/>



app et envoi France Métropolitaine : 3,00 € par commande
* Livraison sous 5 jours pour toute commande par téléphone ou internet,
sans frais supplémentaires.

CS 40205 - 69630 Chaponost

Pour toute commande, mentionnez votre code contact 5829 092

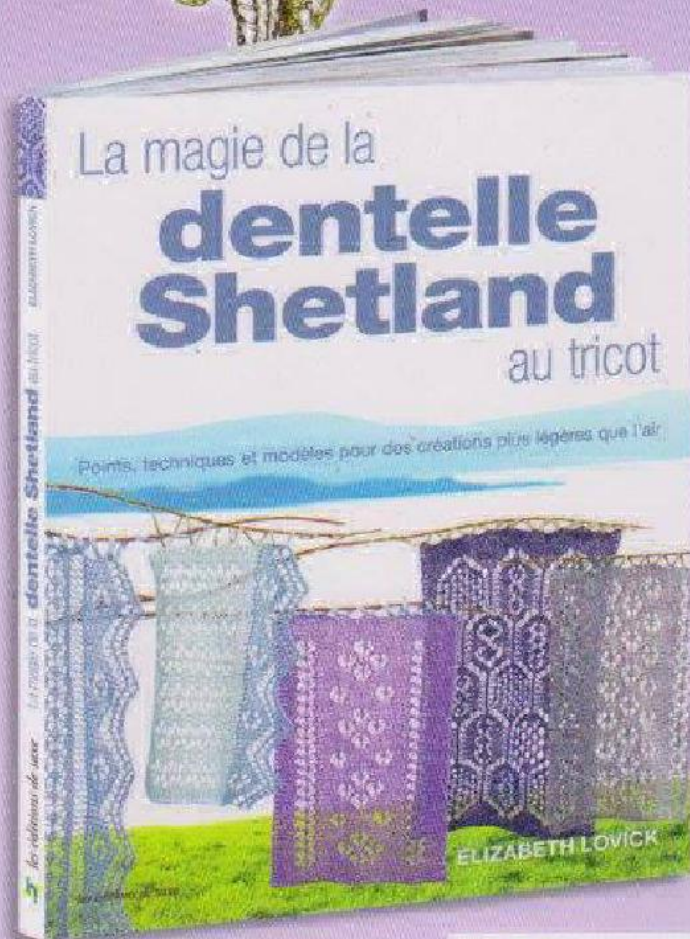
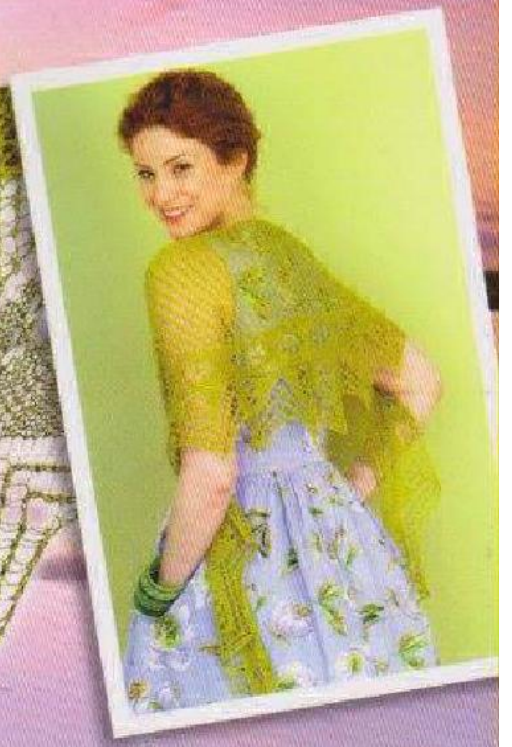

Tricot ajouré pour un été tout en légèreté !



114 pages
Format : 19 x 24,6 cm
Réf. MLAB247
19€50

Vous voulez en voir PLUS ?

Feuilletez un extrait sur www.edisaxe.com

 **les éditions de saxe**
L'UNIVERS DES LOISIRS CRÉATIFS

