



artesanies.es

libro de manualidades 2012

nº 1





En **artesanies.es** queremos transmitirte nuestra pasión por la manualidades. Deseamos llegar a todas las personas que disfrutan pintando, cosiendo, modelando, decorando, recortando, pegando, adornando, repujando... gente de manos inquietas.




Este libro es una recopilación de todas la manualidades que **artesanies.es** ha generado durante este año 2012. Semana a semana hemos ido publicando tutoriales descargables y videotutoriales en **www.artesanies.es/blog** para servirte de inspiración y ofrecerte ideas a partir de las que realizar tus propias manualidades y creaciones.

Queremos que disfrutes de este libro, que contiene 45 tutoriales, con sus instrucciones y plantillas, tanto como nosotros al elaborarlo. Puedes descargarlo, leerlo, imprimirlo, compartirlo, colgarlo, publicarlo, regalarlo a los peques, a los grandes,... pero sobretodo disfrutarlo, porque este libro está pensado para todas esas personas, como tú, de manos inquietas.

Te invitamos a sumergirte en un mundo de manualidades y te recomendamos visitar nuestra web:

- www.artesanies.es -


También puedes seguirnos en:

-  facebook.com/artesanies
-  twitter.com/artesanies
-  youtube.com/artesanies





ÍNDICE

1. Caja de papiroflexia - 4
 2. Collar de cuentas forradas - 5
 3. Flor de fieltro - 6
 4. Bote limpiapinceles - 7
 5. Delantal de patchwork - 8
 6. Espejo de mosaico - 10
 7. Sellos de goma eva - 11
 8. Caja estampada con sellos - 12
 9. Collar de cuentas de fieltro - 13
 10. Figuritas de fimo para plantas - 15
 11. Pendientes de fimo. Técnica murrina - 16
 12. Perchitas de fimo - 17
 13. Dispensador de algodones - 18
 14. Florero reciclado - 19
 15. Perchero con decoupage - 20
 16. Anillo de fieltro en espiral - 23
 17. Colgador de pendientes - 24
 18. Monedero de ganchillo - 25
 19. Papel de regalo primaveral - 26
 20. Macetas de chuches - 27
 21. Monstruitos de papel - 28
 22. Marcapáginas de animales - 32
 23. Señalizador de puerta pirograbado - 34
 24. Pulseras de fieltro - 35
 25. Velas con frutas - 36
 26. Almendro de palomitas - 37
 27. Flores de goma eva - 38
 28. Globo de patchwork sin aguja - 39
 29. Llaveros de chapas - 40
 30. Tarta de pañales - 41
 31. Enfermeras fofuchas para lápiz - 42
 32. Cuadros con goma de borrar - 44
 33. Diadema sesentera sin costuras - 45
 34. Collar con cuentas de servilleta - 47
 35. Portachupetes - 48
 36. Tarjeta de scrapbooking - 49
 37. Cajas decoradas con pintabolitas - 50
 38. Navidad: Portavelas de fimo - 51
 39. Navidad: Calendario de adviento - 52
 40. Navidad: Bolas de Navidad - 54
 41. Navidad: Dos renos de Navidad - 55
 42. Navidad: Abeto de patchwork sin aguja - 57
 43. Navidad: Adornos navideños de quilling - 58
 44. Navidad: Monedero de fieltro para regalar - 59
 45. Navidad: Bolso de punto para regalar - 61
- 

CAJA DE PAPIROFLEXIA:

Dificultad
Fácil

Duración
10 min

Coste
0-2 €

MATERIALES:

- Papeles o cartulinas de colores
- Tijeras
- Lápiz
- Regla

PROCEDIMIENTO:

1. Recortamos 8 cuadrados de papel de la Figura A.
2. Hacemos en cada uno, los 5 pliegues que se muestran en el dibujo: (1) por la mitad, (2) la cuarta parte hacia el centro, (3) por la otra mitad, (4) media diagonal desde el centro hacia la esquina inferior derecha y (5) media diagonal desde el extremo izquierdo hacia la parte inferior central.
3. Plegamos cada pieza para obtener la forma de esquina que se muestra en la Figura B.
4. Unimos las cuatro esquinas, introduciendo un extremo dentro del otro. Obtenemos la mitad de la caja.
5. Realizamos la misma operación para la otra mitad. Encajamos una dentro de otra.

Figura A:

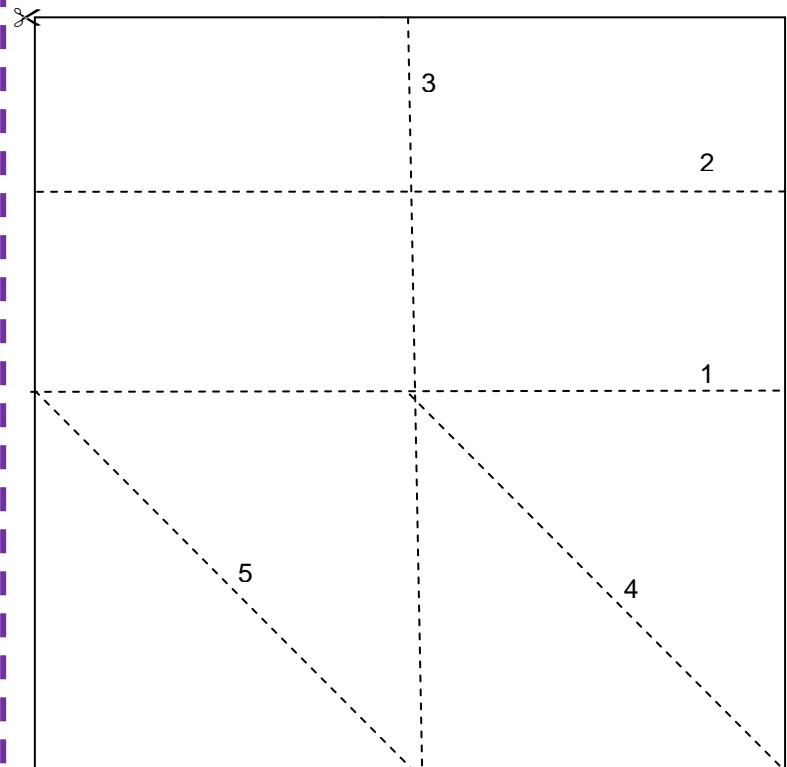


Figura B:



✂ ————— Línea de corte
- - - - - Línea de plegado

COLLAR DE CUENTAS FORRADAS:

Dificultad
Fácil

Duración
30 min

Coste
2-5 €

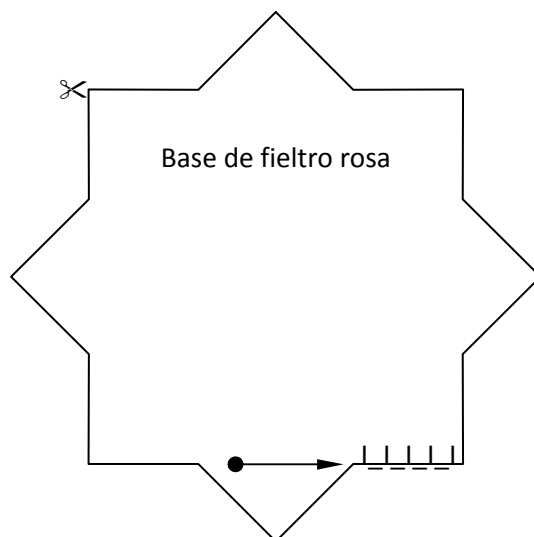
MATERIALES:

- Tela de gasa
- Aguja e hilo
- Tijeras
- Canicas
- Fieltro
- Un botón

PROCEDIMIENTO:

1. Cosemos a máquina dos tubos de tela de 100 y 40cm de largo y del ancho de las canicas. 2cm aprox.
2. Anudamos un extremo del tubo más largo. Introducimos una canica y volvemos a anudar. Así rellenamos algo más de la mitad del collar. Anudamos el extremo final.
3. Con el tubo más corto formamos los pétalos de una flor. Fijamos con unas puntadas sobre una flor de fieltro:Figura A
4. Cosemos en el centro el botón.

Figura A:



✂ ————— Línea de corte
● ————— Punto de festón

FLOR DE FIELTRO TRICOLOR:

Dificultad
Fácil

Duración
45 min

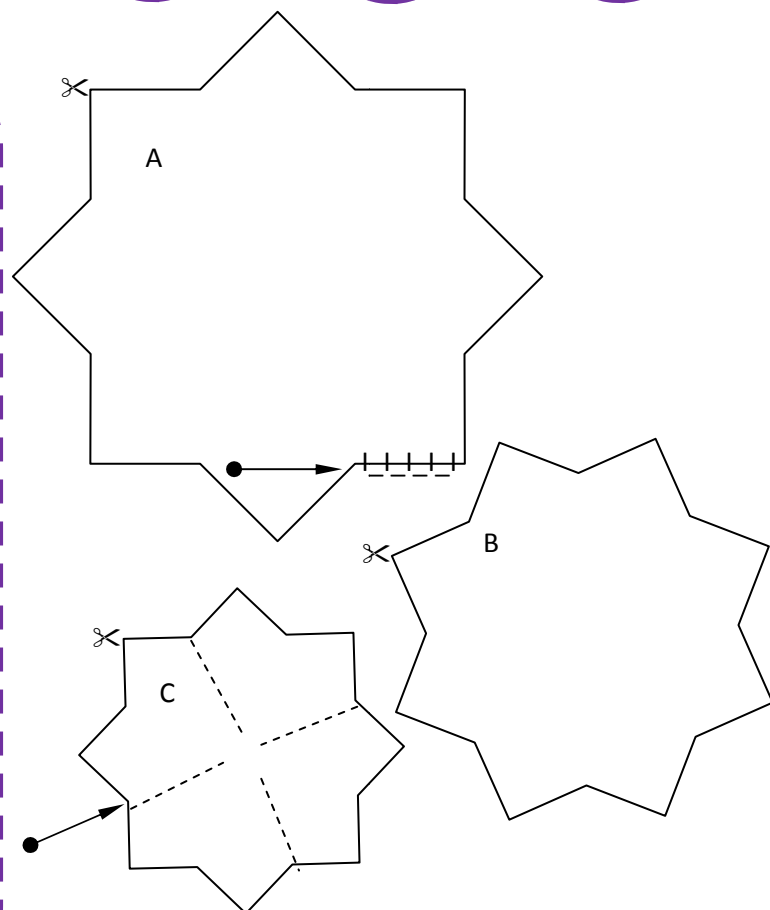
Coste
5-10 €

MATERIALES:

- Feltro de 3 colores
- Aguja e hilos de colores
- Tijeras
- Cuenta de madera
- Imperdible

PROCEDIMIENTO:

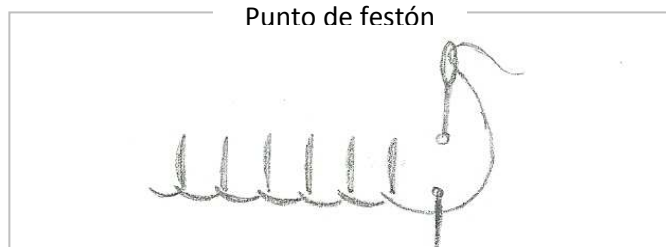
1. Recortamos dos piezas de cada uno de los tamaños en el fieltro.
2. Unimos los pares, cosiendo alrededor con punto de festón.
3. En la pieza C, damos unos puntos de hilván con hilo de color para marcar los pétalos.
4. Unimos las tres piezas como en el dibujo con unas puntadas en el centro.
5. Cosemos la cuenta de madera en el centro.
6. Si queremos usarla como broche, cosemos el imperdible en el reverso.



Punto de hilván



Punto de festón



- ✂ ————— Línea de corte
- ———— Punto de hilván
- ———— Punto de festón



BOTE PARA PINCELES:

Dificultad
Fácil

Duración
10
min

Coste
0-2
€

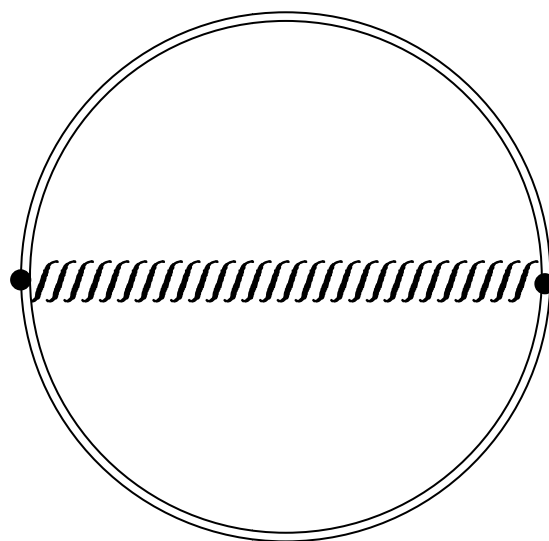
MATERIALES:

- Bote metálico de 1 litro
- Muelle o gusanillo
- Chincheta
- Alicates de corte
- Alicates de punta fina

PROCEDIMIENTO:

1. Agujereamos con la ayuda de la chincheta, dos extremos opuestos de la boca de la lata, como se muestra en la Figura A.
2. Cortamos el gusanillo con los alicates, a la anchura del bote.
3. Introducimos los extremos por los agujeros.
4. Con los alicates de punta fina, retorremos el gusanillo para sujetarlo bien a la lata.
5. Los pinceles se colocan sujetos entre las anillas del gusanillo.

Figura A:



● Puntos de unión

DELANTAL DE PATCHWORK:

Dificultad
Media

Duración
2-5 horas

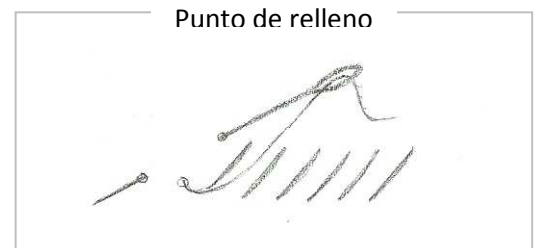
Coste
5-10 €

MATERIALES:

- Delantal de color liso
- Feltro de colores
- Tela de toalla
- Agujas, alfileres y tijeras
- Hilos de colores
- Tiza
- Plantilla de la imagen (2 copias)

PROCEDIMIENTO:

1. Recortamos la silueta completa de la imagen. La colocamos sobre el delantal. Sujetamos con alfileres y marcamos el contorno con tiza.
2. Recortamos las piezas de papel en el orden que se indica y las pasamos al fieltro. ¡Recuerda dejar algo de tela en los bordes para que las piezas puedan solaparse!
3. Ubica cada pieza en su lugar guiándote con la silueta y cóselas con punto atrás: Figura A. Los detalles pequeños se marcan con pespunte o con punto de relleno: Figura B.
4. Recortamos un rectángulo de tela de toalla. Cosemos el dobladillo. Fruncimos en el extremo superior y cosemos al delantal.
5. Marcamos con tiza el letrero y cosemos con punto atrás. Cosemos cualquier otro detalle: botones...

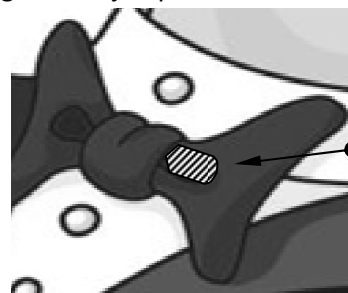


Bon Profit (Valenciano/Catalán)
Buen Provecho (Castellano)
Bon Appétit (Francés)
Bon Appetit (Inglés)
Guten Appetit (Alemán)
Buon Appetito (Italiano)

Figura A: Ejemplo pespunte figuras



Figura B: Ejemplo bordado detalle



● ———— Punto atrás / pespunte
● ———— Punto de relleno



ESPEJO DE MOSAICO:

Dificultad
Fácil

Duración
60 min

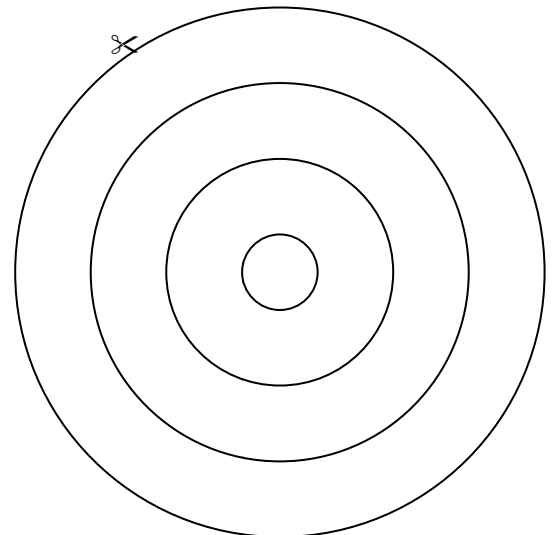
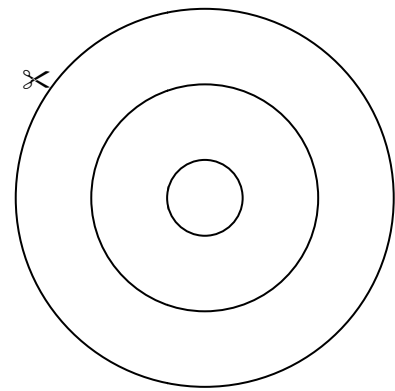
Coste
5-10 €

MATERIALES:

- Tabla de cortar
- Pinturas acrílicas
- Brocha
- Plato y trapo
- Cola blanca
- Pincel
- Lápiz
- Teselas

PROCEDIMIENTO:

1. Damos una primera capa de pintura blanca en el sentido de la veta. Dejamos secar.
2. Damos una segunda capa de color. Repetir hasta ocultar la veta de la madera.
3. Marcar con lápiz los motivos a realizar. Dar cola y rellenar con teselas.
4. Pegar el espejo a la tabla. Dejar secar.
5. Para colgar, colocar un cáncamo en la parte trasera.



✂ ————— Línea de corte

SELLOS DE GOMA EVA:

Dificultad
Fácil

Duración
15
min

Coste
0-2
€

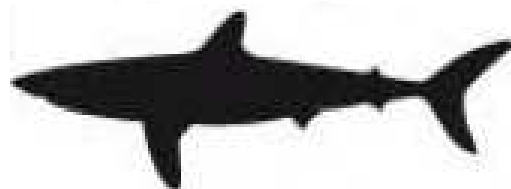
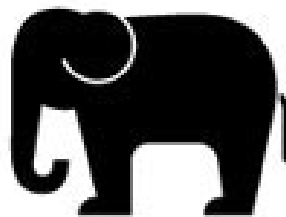
Ideas

MATERIALES:

- Láminas de goma eva
- Bolígrafo
- Tijeras o cúter
- Taponos de corcho
- Tubo de cartón
- Pistola de silicona

PROCEDIMIENTO:

1. Dibujamos y recortamos en la goma eva los motivos que queremos utilizar.
2. Las figuras pequeñas se pegan en los extremos de los taponos de corcho, aplicando silicona caliente con la pistola.
3. Las figuras grandes se pegan en el tubo de cartón de la misma manera.



CAJA ESTAMPADA CON SELLOS:

Dificultad

Fácil

Duración

30
min

Coste

2-5
€

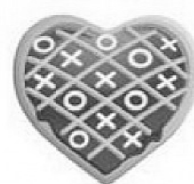
MATERIALES:

- Caja de madera
- Papel
- Pinturas acrílicas
- Pinceles
- Acuarelas
- Brochas
- Sellos
- Recipiente agua
- Trapo

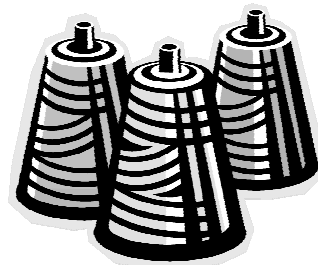
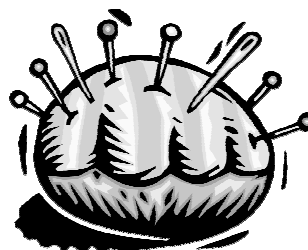
PROCEDIMIENTO:

1. Damos a la caja una capa de pintura de acuarela con la brocha, en el sentido de la veta. Limpiamos los restos y dejamos secar.
2. Decoramos al gusto con nuestros sellos de goma eva (Ver artículo: Sellos de goma eva). Dejamos secar.

Ideas



Galletas



Costura



COLLAR DE CUENTAS DE FIELTRO:

Dificultad
Fácil

Duración
1 hora

Coste
2-5 €

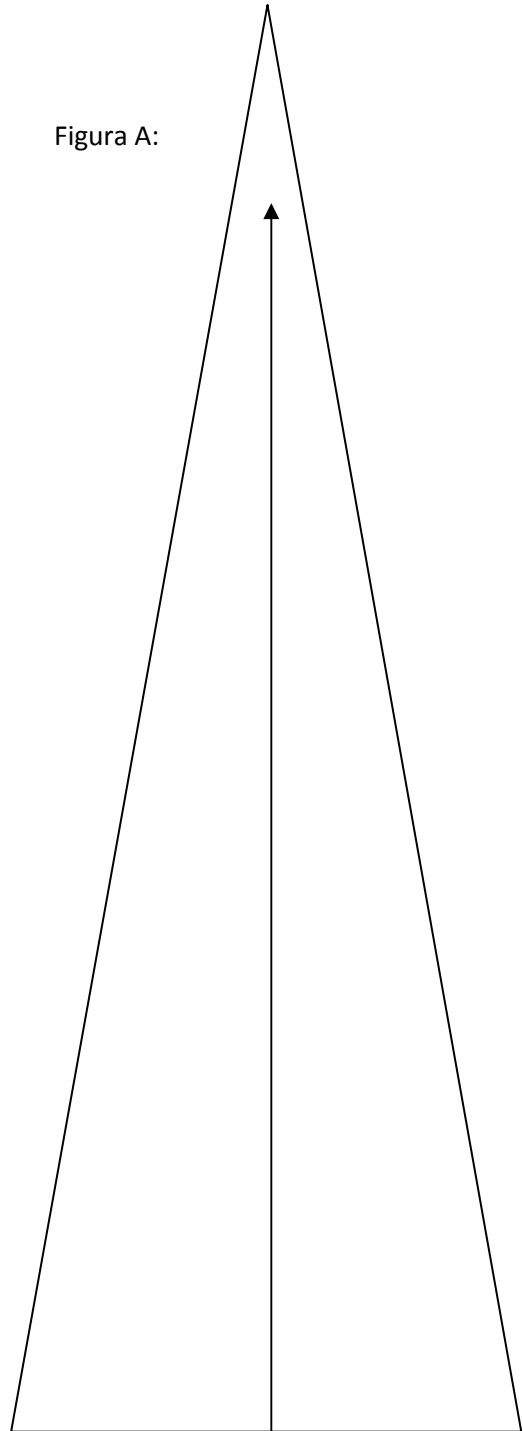
MATERIALES:

- Feltro de colores
- Aguja e hilo
- Tijeras
- Pegamento instantáneo
- Cuentas de rocalla o mostacilla
- Palillo

PROCEDIMIENTO:

1. Recortamos en el fieltro tantos triángulos como cuentas queramos confeccionar, de las diferentes formas: alargadas: figura A; redondeadas: figura B; cónicas: figura C. ¡Recuerda!: Cuanto más largo el triángulo, más gruesa sale la cuenta.
2. Con la ayuda del palillo enrollamos los triángulos desde la parte más ancha a la más fina. Ponemos pegamento en la punta y cerramos la cuenta.
3. Cortamos una hebra doble de hilo, del largo que queramos el collar y enhebramos la aguja.
4. Pasamos las cuentas por el hilo, alternando tramos de 10 cm de rollaca o mostacillas y una cuenta de fieltro.
5. Anudamos los dos extremos con un nudo sencillo.

Figura A:



Dirección de enrollado

COLLAR DE CUENTAS DE FIELTRO:

Dificultad
Fácil

Duración
1 hora

Coste
2-5 €

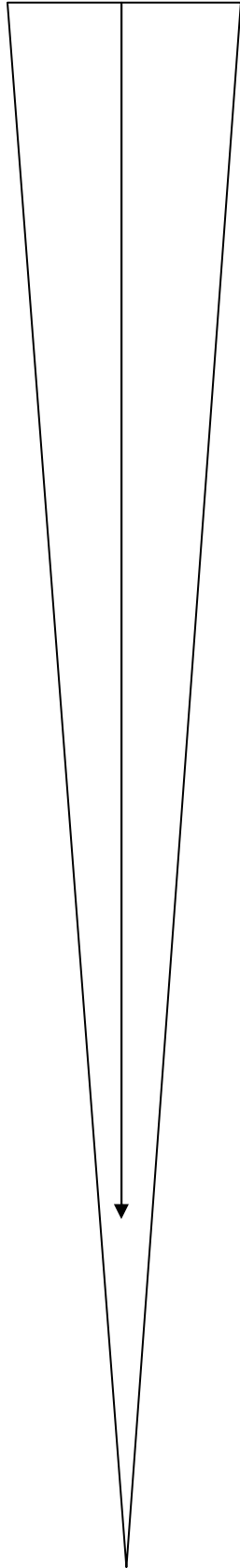


Figura B:

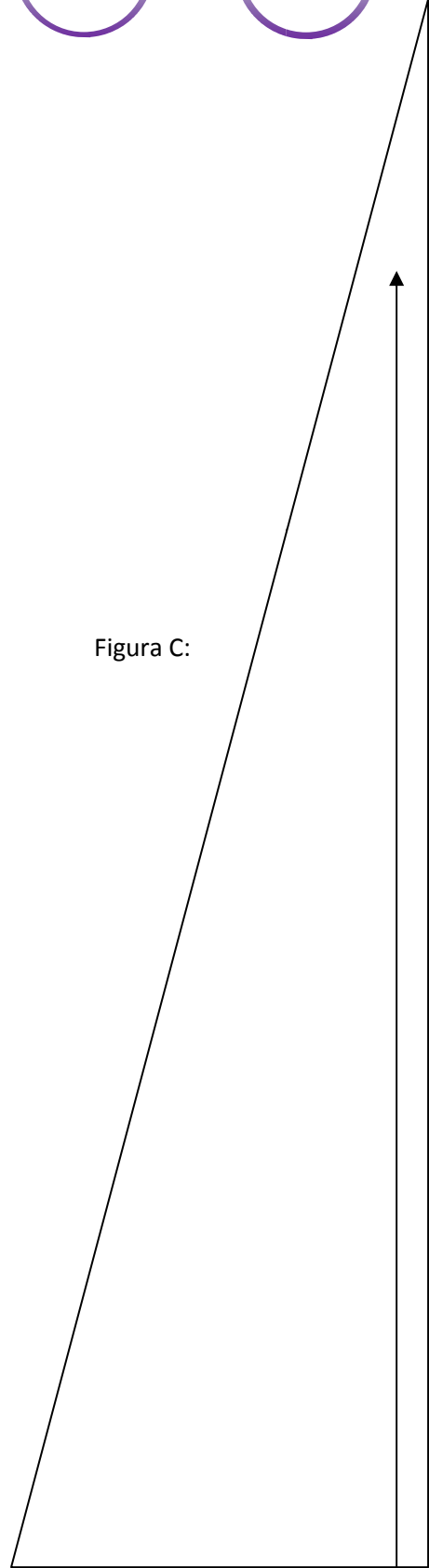


Figura C:

FIGURITAS DE FIMO PARA DECORAR PLANTAS:

Dificultad

Fácil

Duración

60
min

Coste

5-10
€

MATERIALES:

- Placa de cerámica, vidrio o azulejo
- Papel de aluminio
- Arcilla polimérica (Fimo)
- Ojitos móviles
- Cúter
- Palillos de brocheta
- Alicates de corte
- Pistola de silicona

PROCEDIMIENTO:

1. Para hacer la abejita confeccionamos dos bolas de fimo de colores diferentes.
2. Cortamos las bolas en rodajas.
3. Unimos las rodajas alternando los dos colores. Formamos bien la nueva bola.
4. Afinamos un extremo a modo de aguijón.
5. Colocamos una pequeña nariz afilada en el otro extremo.
6. Ubicamos los ojos móviles en el que será su lugar. Los retiramos.
7. Cortamos el palillo de brocheta a 20 cm. Agujereamos con él la figura y retiramos el palillo
8. Horneamos sobre papel de aluminio 30 minutos a 110° C.
9. Pegamos el palillo en el orificio de la figura con silicona caliente.

Ideas



PENDIENTES DE FIMO. TÉCNICA DE MURRINA:

Dificultad
Fácil

Duración
45 min

Coste
2-5 €

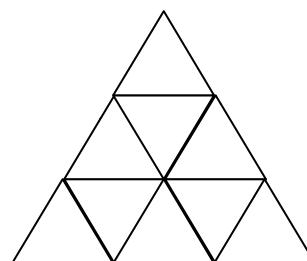
MATERIALES:

- Placa cerámica, vidrio o azulejo
- Papel de aluminio
- Arcilla polimérica (Fimo). 3 colores
- Bastones de cabeza de anilla
- Ganchos de colgar
- Cúter
- Alicates de punta fina.

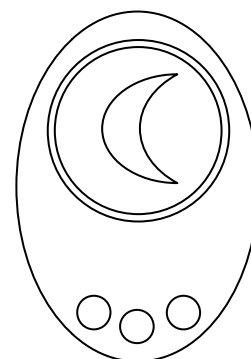
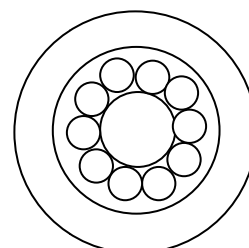
PROCEDIMIENTO:

1. Modelamos una tira con forma triangular en cada color.
2. Las cortamos con el cúter en tres piezas de 1cm cada una. Debemos tener 9 triángulos, 3 de cada color.
3. Unimos los triángulos por los laterales, alternando los colores para crear la murrina. Formamos un nuevo triángulo más grande. Figura A.
4. Cortamos dos lonchas finas para eliminar los extremos irregulares de la murrina.
5. Cortamos dos lonchas de la murrina de 0,5cm. Serán los pendientes.
6. Introducimos los bastones en el ángulo superior de los pendientes. Dejamos la anilla a la vista.
7. Horneamos 30 minutos a 110°C
8. Unimos los enganches de colgar a los pendientes con ayuda de los alicates de punta fina.

Figura A:



Ideas



PERCHITAS DE FIMO EN ESPIRAL:

Dificultad
Fácil

Duración
60 min

Coste
5-10 €

MATERIALES:

- Placa cerámica, vidrio o azulejo
- Papel de aluminio
- Tornillos
- Tuercas
- Arcilla polimérica (Fimo)
- Cúter
- Regla

PROCEDIMIENTO:

1. Amasamos dos churritos de diferente color y lo aplanamos con el dedo. Debe medir 15cm aproximadamente.
2. Amasamos una bolita y la aplanamos. La colocamos cubriendo la cabeza del tornillo.
3. Amasamos un cuadrado plano y forramos el tornillo por la parte de la cabeza: Figura A.
4. Colocamos juntas las dos tiras de 15cm. La que estará en la parte exterior debe sobresalir unos milímetros por ambos extremos a la interior.
5. Enrollamos las tiras sobre la cabeza del tornillo. Formamos la espiral completa: Figura B
6. Horneamos durante 30 minutos a 110° C

Figura A:

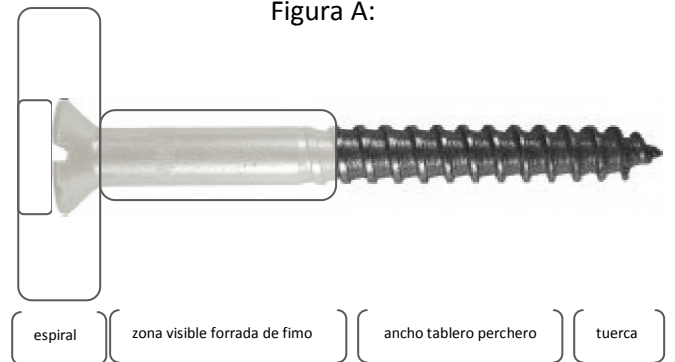


Figura B:



DISPENSADOR DE ALGODONES:

Dificultad

Fácil

Duración

5
min

Coste

0-2
€

MATERIALES:

- Tubo de plástico (tipo masajeador de cabeza)
- Tijeras o cúter

PROCEDIMIENTO:

1. Cortamos un cuadrado de 3x3cm aproximadamente en un lateral del tubo.
2. Rellenamos con algodones de bola o de disco.



FLOTERO RECICLADO CON DECOUPAGE:

Dificultad

Fácil

Duración

30
min

Coste

0-2
€

MATERIALES:

- Papel de seda
- Botella de plástico
- Laca especial decoupage
- Tijeras
- Pincel

PROCEDIMIENTO:

1. Cortamos tiras de colores de papel de seda, de diferentes grosores.
2. Damos laca para decoupage en la superficie de la botella y pegamos las tiras verticalmente alternando los colores.
3. Damos laca sobre toda la botella forrada de papel para endurecer. Dejamos secar ¡Recuerda!: Si no tienes laca especial decoupage utiliza para pegar cola blanca diluida en tres partes de agua por cada una de cola, y para endurecer utiliza barniz.
4. Forramos la boca de la botella con lana gruesa de color.



PERCHERO DECORADO CON DECOUPAGE:

Dificultad
Media

Duración
2 horas

Coste
5-10 €

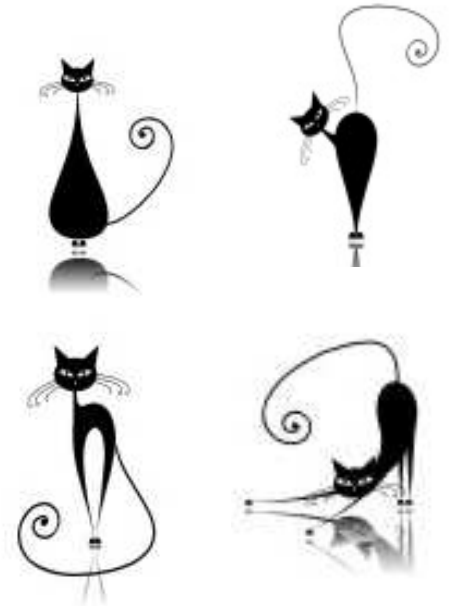
MATERIALES:

- Tablero de madera 60x20cm
- Lija fina
- Pintura acrílica
- Brocha
- Papel de regalo
- Tijeras
- Laca decoupage
- Pincel
- Taladro y broca

PROCEDIMIENTO:

1. Lijamos el tablero de madera.
2. Pintamos con pintura acrílica y dejamos secar completamente.
3. Recortamos en el papel los motivos que queremos para el perchero.
4. Marcamos en la tabla la posición de los motivos.
5. Damos laca especial decoupage en el reverso de las figuras y las pegamos al tablero. Damos laca en la parte frontal. Dejamos secar.
¡Recuerda!: Si no tienes laca especial para decoupage utiliza cola blanca diluida en 3 partes de agua por cada parte de cola.
6. Formamos con cinta adhesiva una franja alrededor de los motivos. Damos laca (o barniz) en toda la franja y dejamos secar.
7. Hacemos los agujeros para las perchas con el taladro y fijamos las perchas con las tuercas.

Ideas:



Perchero de gatos



Perchero de material escolar



PERCHERO DECORADO CON DECOUPAGE:

Dificultad
Media

Duración
2
horas

Coste
5-10
€

Puedes imprimir y utilizar estas plantillas:



PERCHERO DECORADO CON DECOUPAGE:

Dificultad

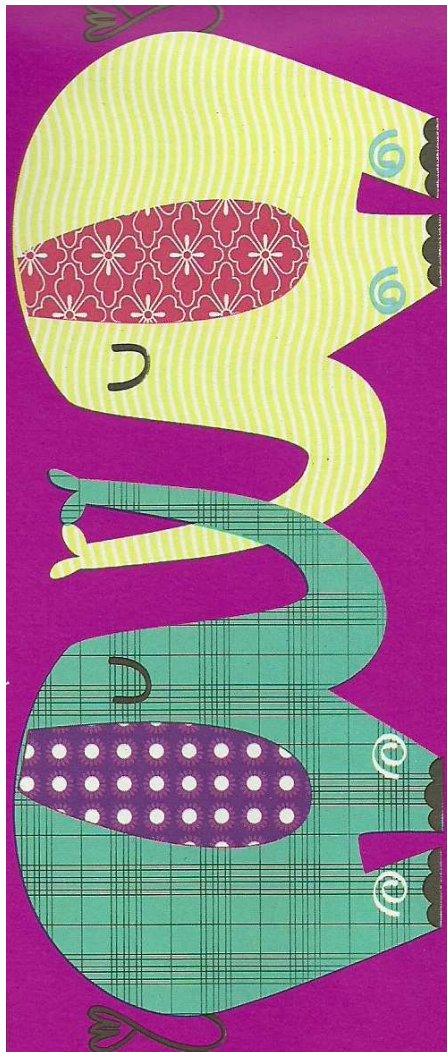
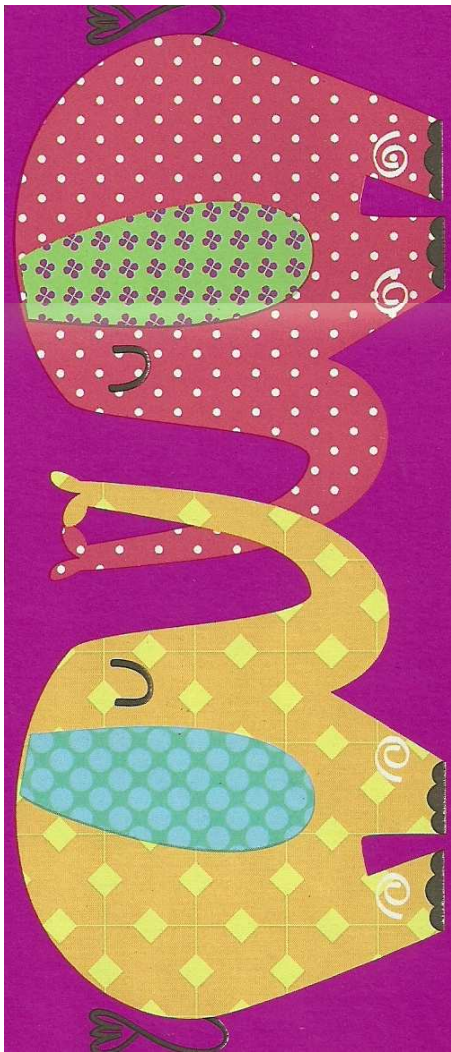
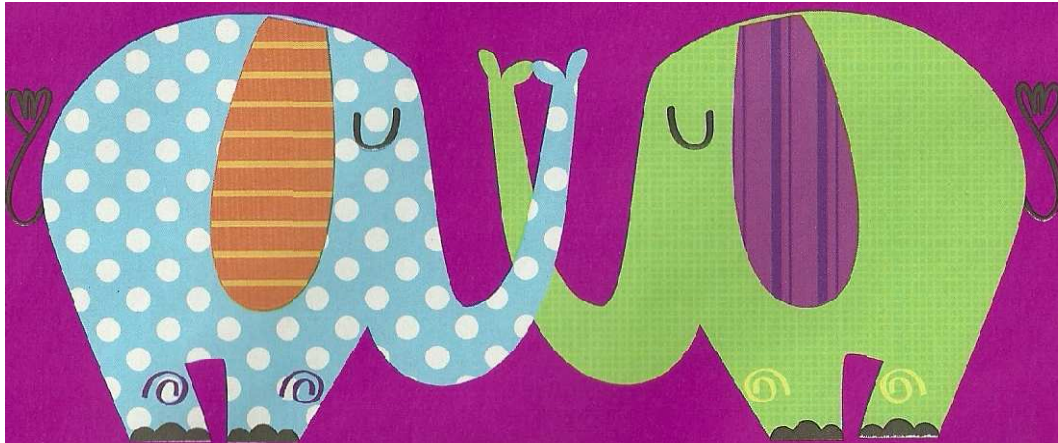
Media

Duración

2 horas

Coste

5-10 €



ANILLO DE FIELTRO EN ESPIRAL:

Dificultad
Fácil

Duración
30 min

Coste
0-2 €

MATERIALES:

- Fieltro de colores
- Aguja e hilo
- Tijeras
- Pistola de silicona
- Una cuenta

PROCEDIMIENTO:

1. Cortamos en el fieltro las figuras A, B al doble de su longitud y dos copias de la figura C.
2. Juntamos las dos piezas C y hacemos dos costuras a máquina como se indica en la plantilla.
3. Cortamos el sobrante lo más pegado a la costura.
4. Tomamos la media del anillo y cortamos el sobrante. Cosemos con unas puntadas.
5. Superponemos las piezas A y B. Enrollamos sobre sí mismas aplicando cada cierta longitud silicona caliente. Formamos la espiral completamente.
6. Cosemos la cuenta y el anillo al centro de la espiral.

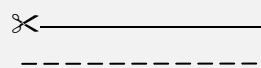
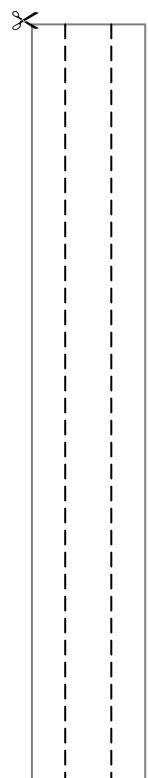
Figura A:



Figura B:



Figura C:



Línea de corte
Costura a máquina

COLGADOR DE PENDIENTES:

Dificultad
Media

Duración
**30
min**

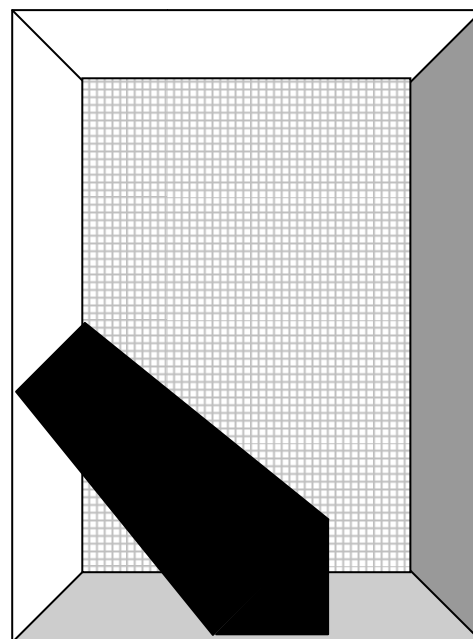
Coste
**2-5
€**

MATERIALES:

- Marco de fotos
- Tela de malla
- Rotulador
- Destornillador plano
- Alicates
- Pistola de silicona

PROCEDIMIENTO:

1. Retiramos el pie del marco haciendo palanca suavemente con el destornillador plano. Aplanamos los dientes de la pieza metálica con los alicates.
2. Retiramos la pieza trasera de madera.
3. Pegamos con silicona la tela de malla por el reverso cubriendo el hueco central. ¡Recuerda!: Hazlo lado a lado y tensando bien la malla.
4. Recortamos los restos de malla sobrante.
5. Marcamos la posición del pie, y pegamos el extremo a un lateral del marco. Debe quedar alineado en la parte inferior. Evitaremos que se pegue la bisagra.



MONEDERO DE GANCHILLO:

Dificultad

Media

Duración

3
horas

Coste

5-10
€

MATERIALES:

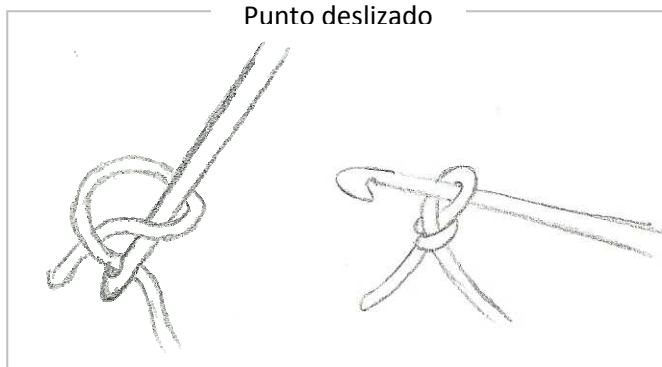
- Lana
- Aguja de ganchillo
- Aguja de lana
- Agujas, alfileres e hilo
- Cuentas
- Cremallera

PROCEDIMIENTO:

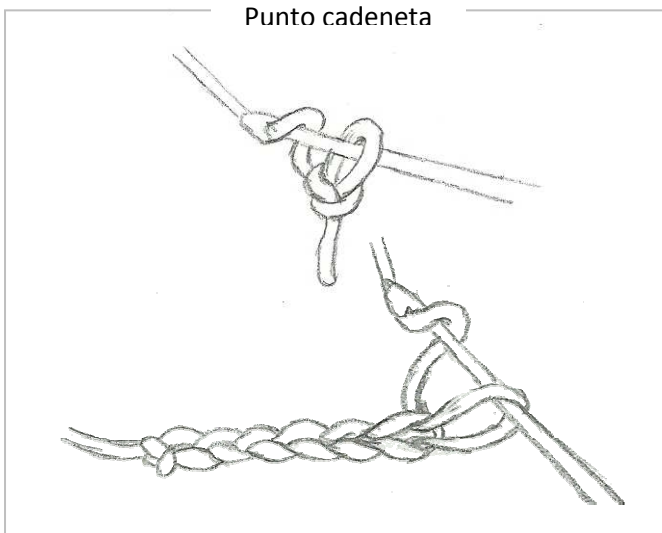
1. Confeccionamos con punto bajo de ganchillo dos círculos de colores diferentes, de 12 cm aproximadamente de diámetro.
2. Unimos los dos círculos con lana por los extremos. Dejamos una abertura para la cremallera.
3. Cosemos las cuentas al círculo de ganchillo.
4. Sujetamos la cremallera con alfileres y cosemos con punto atrás. ¡Recuerda! Cóselo muy pegadito al borde para que las puntadas queden escondidas.
5. Colocamos un detalle en la cremallera con goma elástica y una cuenta.



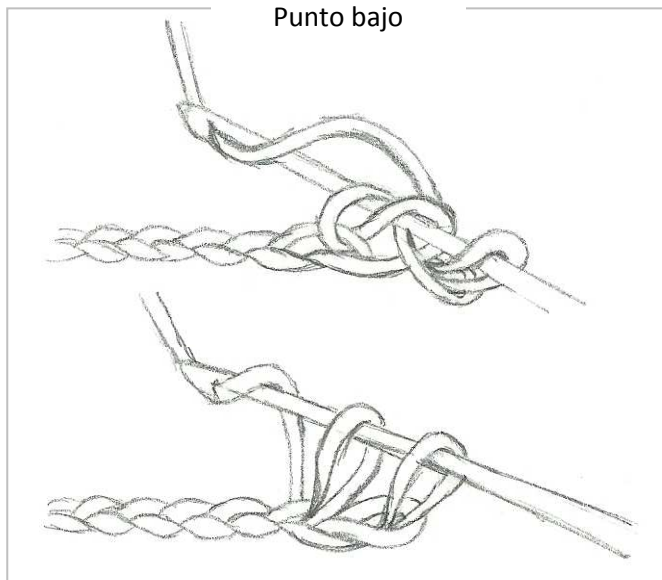
Punto deslizado



Punto cadeneta



Punto bajo



PAPEL DE REGALO PRIMAVERAL:

Dificultad

Fácil

Duración

30
min

Coste

0-2
€

MATERIALES:

- Bolsas de papel
- Pintura acrílica
- Brocha
- Pincel
- Cinta adhesiva
- Tijeras
- Plantillas dibujos

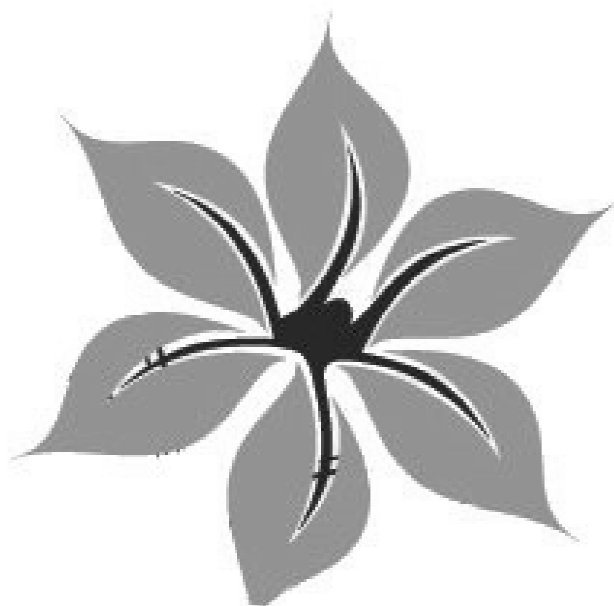
PROCEDIMIENTO:

1. Desmontamos la bolsa.
2. Recortamos los motivos y los pegamos con cinta adhesiva sobre el papel.
3. Diluimos la pintura en agua. Que no quede espesa.
4. Mojamos bien la brocha en pintura y con el pincel damos golpecitos en las cerdas hacia atrás. El papel va quedando manchado de salpicaduras.
5. Cubrimos bien toda la superficie. Dejamos secar.
6. Retiramos las plantillas y recortamos el papel sobrante.

Punto deslizado



Punto cadeneta



FLORES DE CHUCHES:

Dificultad

Fácil

Duración

30
min

Coste

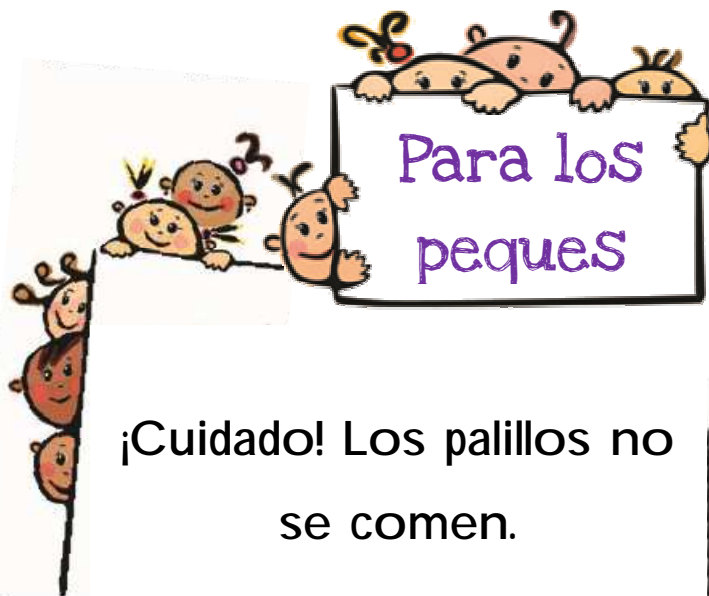
2-5
€

MATERIALES:

- Maceta
- Corcho
- Tijeras
- Papel de seda
- Palillos
- Brochetas
- Chuches

PROCEDIMIENTO:

1. Recortamos el corcho al tamaño de la boca de la maceta.
2. Cubrimos con papel de seda el corcho. Podemos hacerlo con dos piezas cuadradas de diferentes colores o con rizados de muchos colores sujetos con alfileres.
3. Confeccionamos las brochetas con las chuches y las ensartamos en el corcho.



¡Cuidado! Los palillos no se comen.

No te las comas todas a la vez.

Lávate los dientes después de comerlas.



MONSTRUOS DE PAPEL:

Dificultad
Fácil

Duración
10 min

Coste
0-2 €

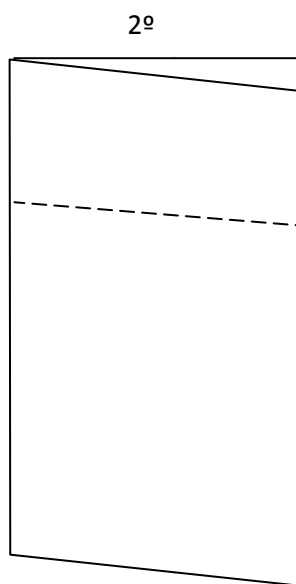
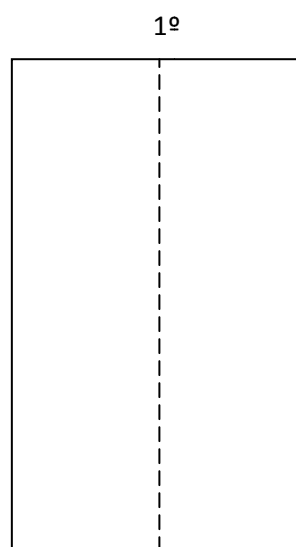
MATERIALES:

- Papel o cartulina de colores
- Rotuladores y lápices de colores
- Tijeras

PROCEDIMIENTO:

1. Doblamos un rectángulo de papel como se indica en la figura A.
2. ¡Recuerda! Cuanto mayor sea el segundo doble, mayor tamaño tendrá la cabeza de nuestro monstruo.
3. Recortamos la silueta del cuerpo y después la de la cabeza.
4. Desplegamos la figura y doblamos ahora la cabeza hacia adelante.
5. Dibujamos los detalles con rotulador de colores
6. Sombreamos los detalles con rotuladores o lápices de colores.

Figura A:



Línea de corte

Línea de doblado

MONSTRUOS DE PAPEL:

Dificultad

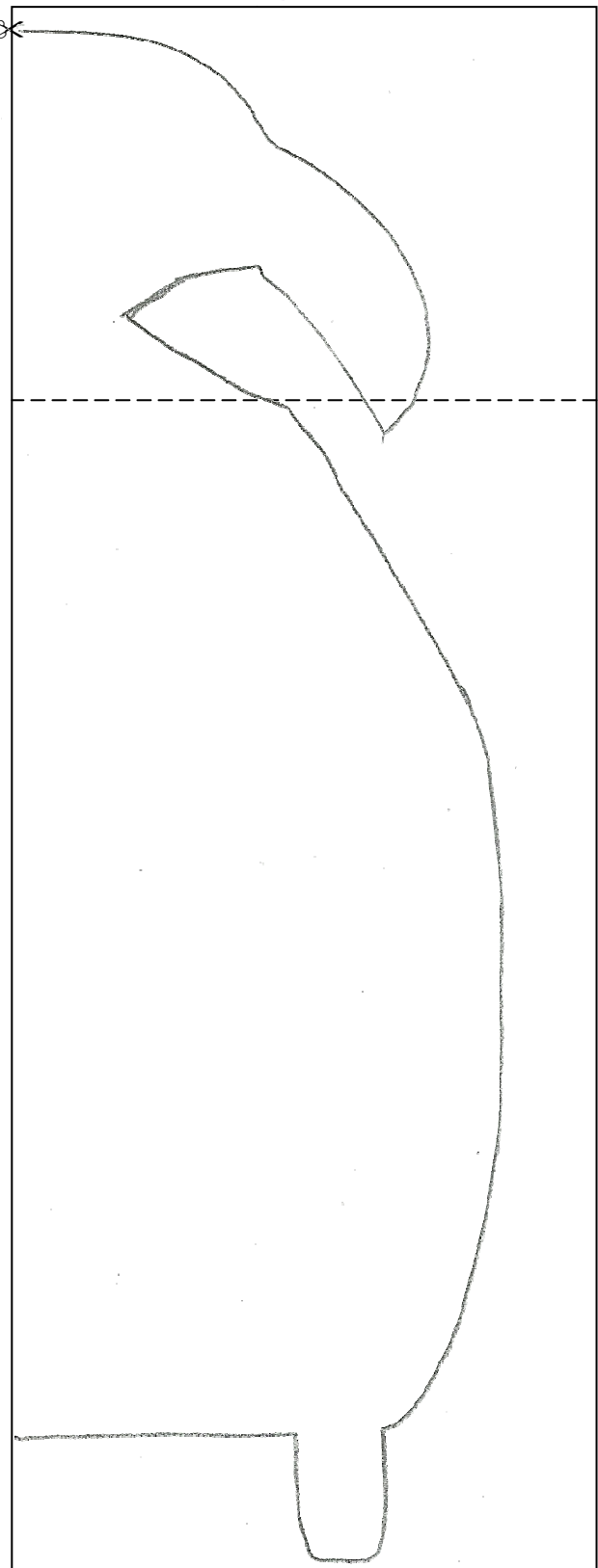
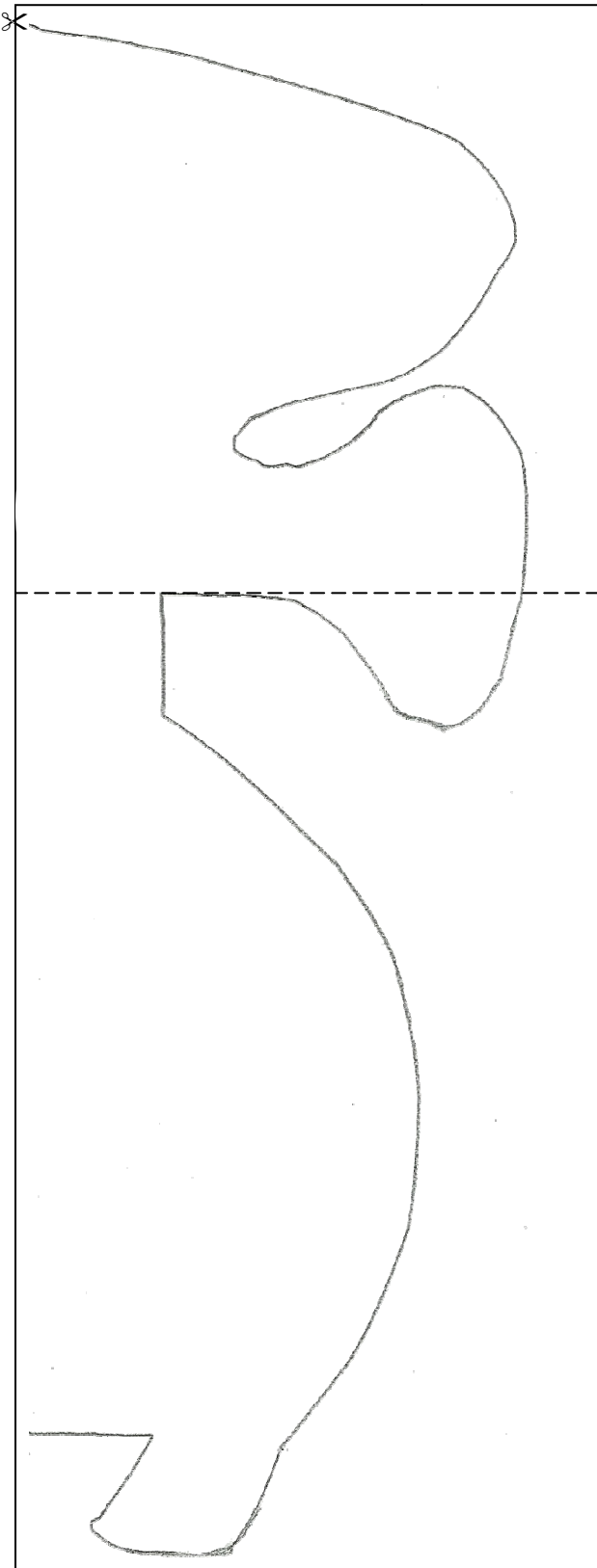
Fácil

Duración

10 min

Coste

0-2 €



MONSTRUOS DE PAPEL:

Dificultad

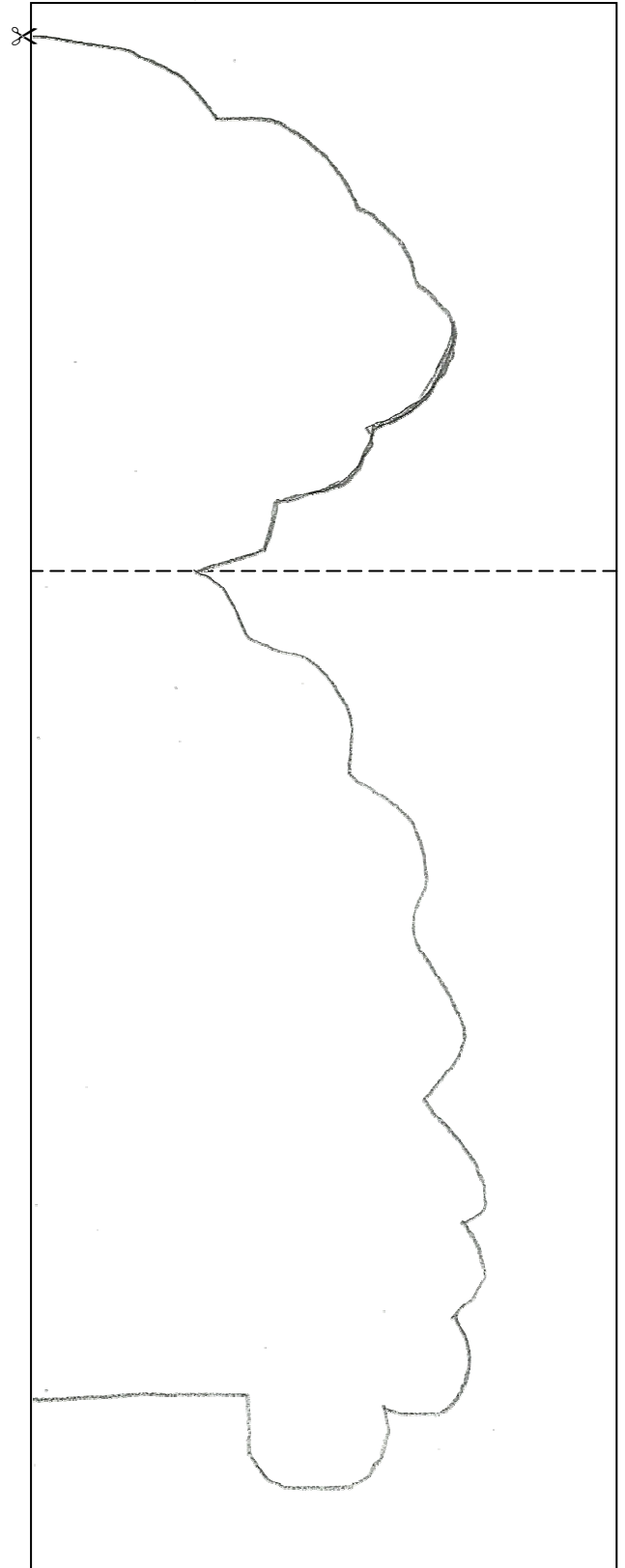
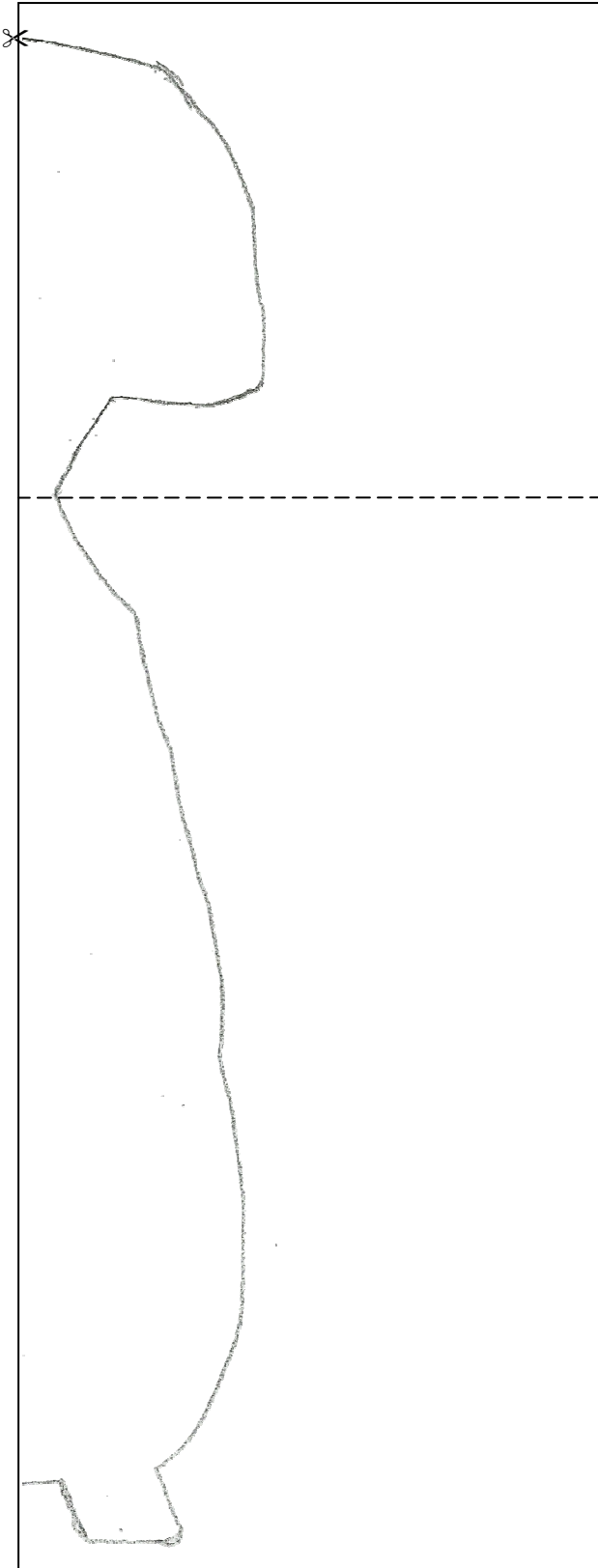
Fácil

Duración

10
min

Coste

0-2
€



MONSTRUOS DE PAPEL:

Dificultad

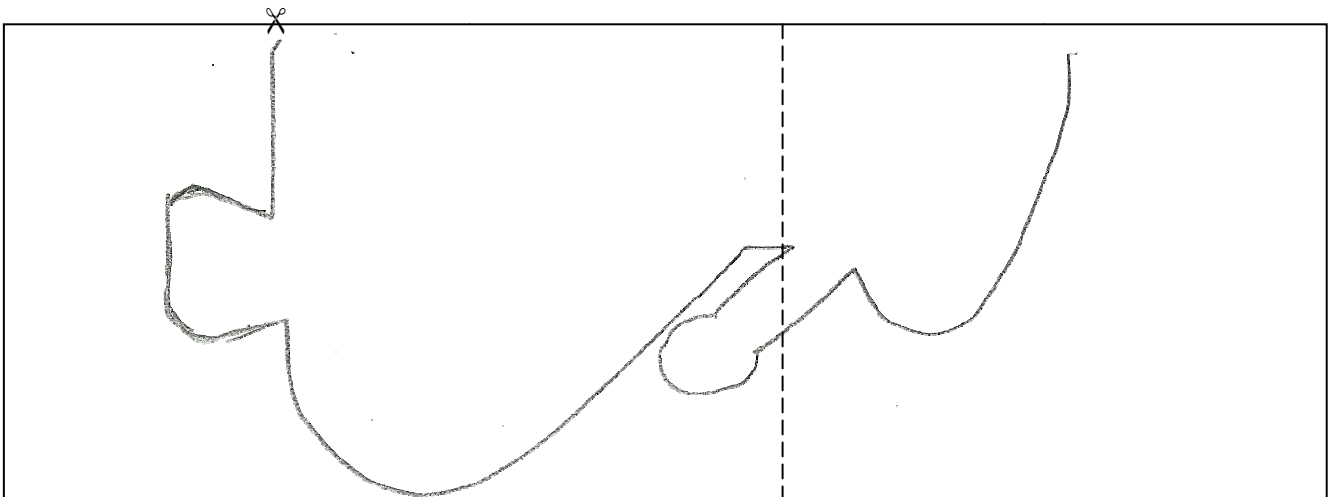
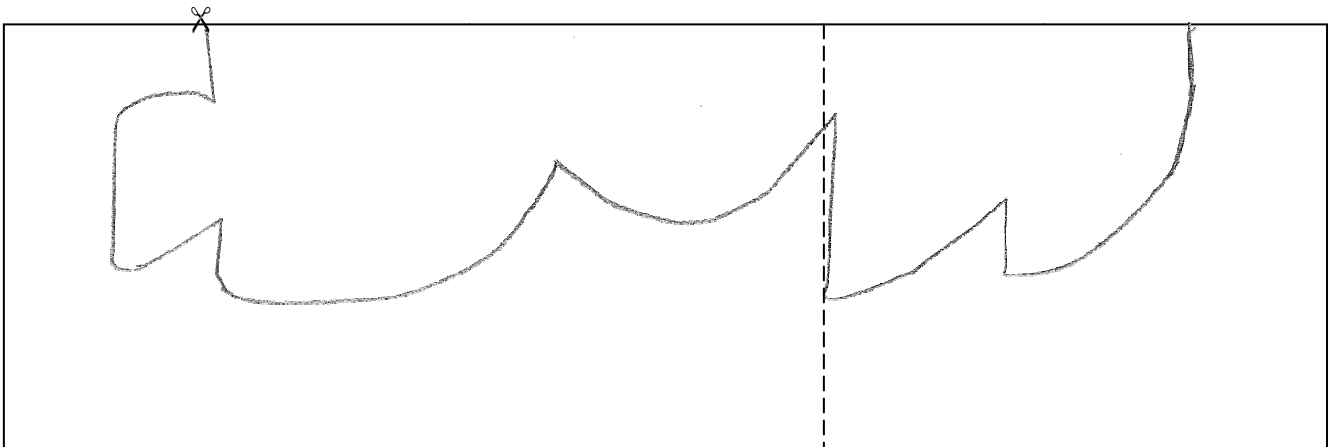
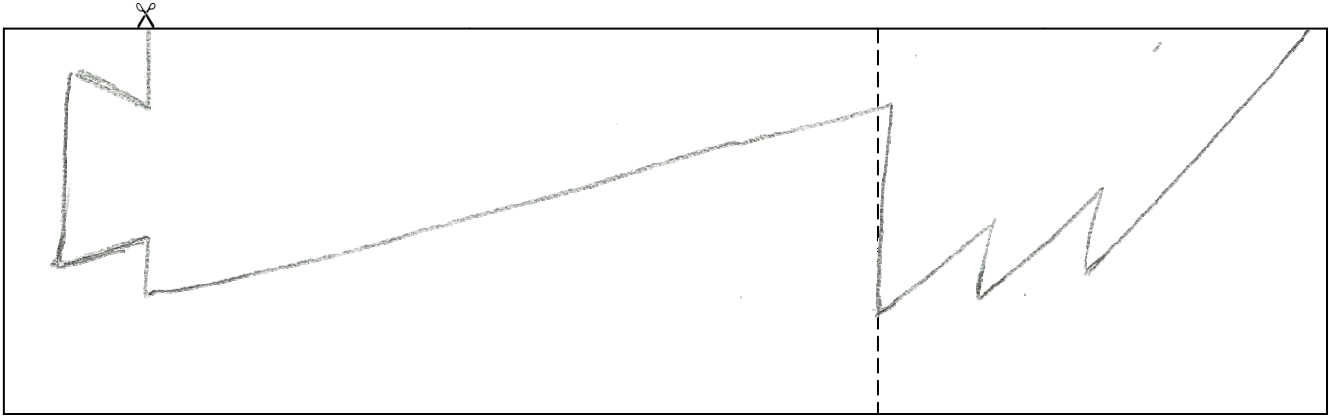
Fácil

Duración

10
min

Coste

0-2
€



MARCAPÁGINAS DE ANIMALES:

Dificultad
Media

Duración
2 horas

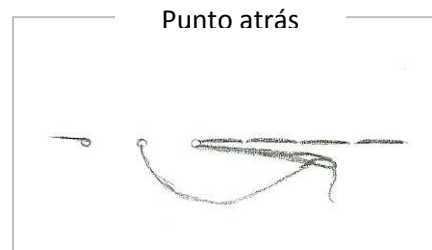
Coste
2-5 €

MATERIALES:

- Feltro de colores
- Hilos
- Aguja y alfileres
- Tijeras
- Pegamento
- Miraguano
- Goma elástica
- Plantillas
- Ojos móviles

PROCEDIMIENTO:

1. Recortamos las plantillas.
2. Recortamos en el fieltro dos copias de cada pieza de la plantilla.
3. Cosemos los detalles de la cara con punto atrás.
4. Unimos los pares de piezas por el contorno con punto de hilván visible.
¡Recuerda! Deja abiertos los extremos para unir las piezas entre sí.
5. Unimos el cuerpo a la cabeza por el cuello y cosemos. Rellenamos con miraguano y cerramos.
6. Cosemos dos tiras de goma al cuerpo.
7. Unimos las patitas a las gomas de la misma forma.
8. Pegamos los ojitos móviles.



✂ ————— Línea de corte

MARCAPÁGINAS DE ANIMALES:

Dificultad

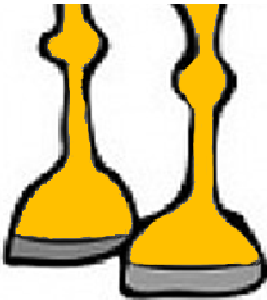
Media

Duración

2 horas

Coste

2-5 €



SEÑALIZADOR DE PUERTA PIROGRABADO:

Dificultad
Media

Duración
2
horas

Coste
10-15
€

MATERIALES:

- Madera de marquetería
- Sierra de marquetería
- Plantilla de los motivos
- Lápiz
- Pinturas acrílicas
- Pincel
- Pirograbador

PROCEDIMIENTO:

1. Dibujamos en la madera la forma que queremos para nuestro señalizador.
2. Con ayuda de la plantilla dibujamos en la madera los motivos.
3. Cortamos la madera con la sierra de marquetería.
4. Pirograbamos todo el contorno del dibujo con una punta fina.
5. Pintamos y decoramos a nuestro gusto.
6. Repasamos la silueta con el pirograbador.



PULSERA BRAZALETE DE FIELTRO:

Dificultad
Fácil

Duración
30 min

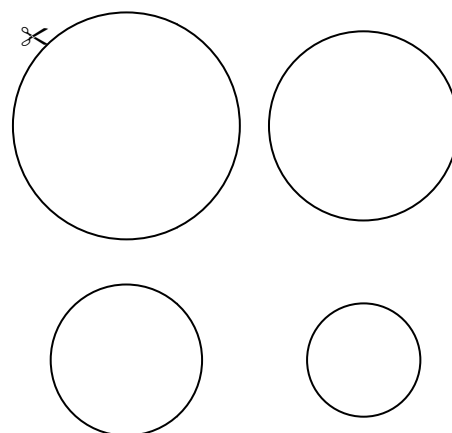
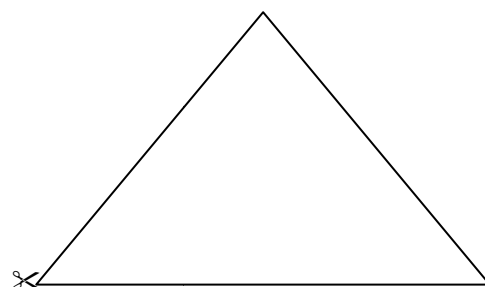
Coste
2-5 €

MATERIALES:

- Feltro de colores
- Tubo de cartón
- Tijeras
- Pistola de silicona

PROCEDIMIENTO:

1. Cortamos el tubo por la mitad y le damos el grosor deseado.
2. Abrimos el tubo.
3. Recortamos las piezas de la forma deseada en el fieltro de colores.
4. Pegamos con silicona, las piezas al cartón solapando unas con otras.
5. Damos silicona generosamente en el interior para dar consistencia al cartón. Dejamos secar con la pulsera cerrada, para que adquiriera la forma.
6. Forramos el interior de la pulsera con una pieza de fieltro para cubrir el cartón interior. Dejamos secar con la pulsera cerrada.



✂ ————— Línea de corte

VELAS DE FRUTA:

Dificultad
Fácil

Duración
1 hora

Coste
0-2 €

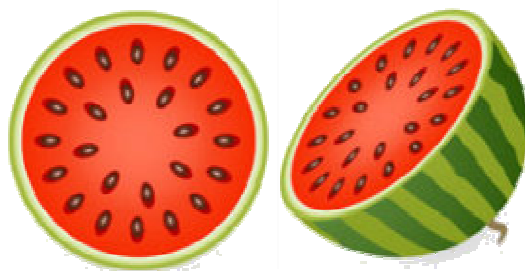
MATERIALES:

- Un limón o naranja.
- Jarra de cerámica
- Cuchillo
- Sacabolas o cuchara
- Velitas blancas
- Colores de cera
- Perfume (opcional)

PROCEDIMIENTO:

1. Cortamos la fruta por la mitad y vaciamos la pulpa.
2. Troceamos las velitas en la jarra y añadimos un poco de cera de color. Reservamos las mechas.
3. Derretimos la cera en el microondas, removiendo a intervalos de 1 minuto, para que no se quemé.
4. Colocamos la mecha en la fruta vacía. Rellenamos con la cera líquida.
5. Dejamos solidificar.
6. Modelamos con un palillo.

MÁS IDEAS:



ALMENDRO DE PALOMITAS:

Dificultad
Fácil

Duración
1
hora

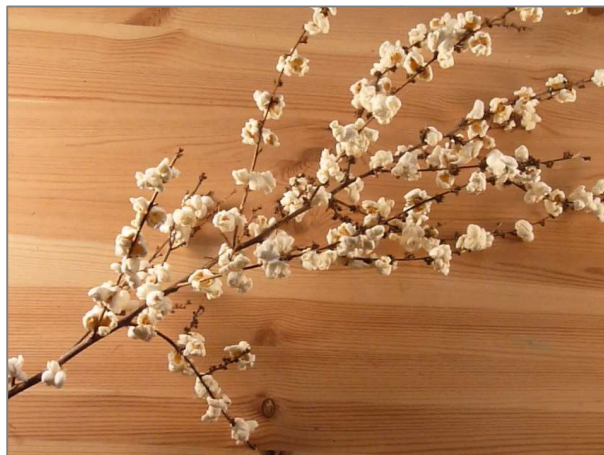
Coste
0-2
€

MATERIALES:

- Una rama seca
- Palomitas de maíz
- Pegamento o silicona

PROCEDIMIENTO:

1. Hacemos las palomitas.
2. Pegamos las palomitas a las rama seca, forrando todas las ramitas.
3. Colocamos el almendro en un macetero.



FLORES DE GOMA EVA:

Dificultad
Fácil

Duración
15 min

Coste
2-5 €

MATERIALES:

- Planchas de goma eva
- Pompones
- Plumas
- Cúter
- Pistola de silicona

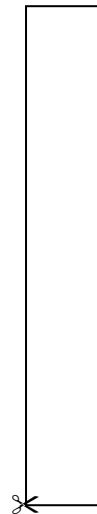
PROCEDIMIENTO:

1. Cortamos tiras de goma eva de dos colores de 1cm de ancho aprox.
2. Cortamos las tiras en 6 trozos de 8cm aprox. (A) (en función del tamaño que queramos las flores)
¡Recuerda!: las tiras interiores son 1,5cm aprox. más cortas que las exteriores.(B)
3. Pegamos cada tira exterior con una interior a ras de un extremo.
4. Curvamos la tira interior y la pegamos a su otro extremo. Hacemos lo mismo con la tira exterior.
5. Colocamos los 6 pétalos en forma de flor. Pegamos un trozo de goma eva en el centro con silicona.
6. Colocamos los detalles por el reverso: plumas, imperdible, alfiler, coletero,...
7. Pegamos un pompón en el centro.

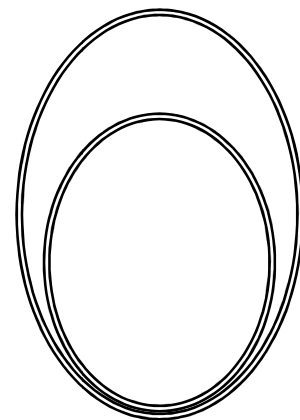
Figura A



Figura B



Ejemplo de pétalo



✂ ————— Línea de corte

GLOBO DE PATCHWORK SIN AGUJA:

Dificultad
Media

Duración
1 hora

Coste
2-5 €

MATERIALES:

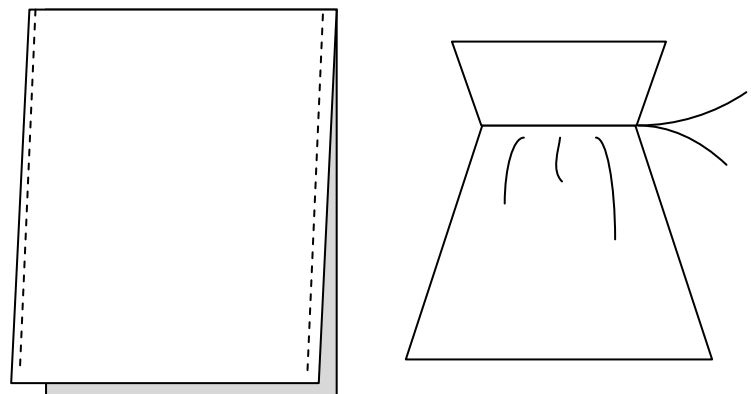
- Telas
- Bola de porex
- Cola blanca
- Cartulina
- Cordón
- Cestita
- Cúter
- Pincel
- Rotulador
- Lima metálica
- Tijeras

PROCEDIMIENTO:

1. Dibujamos las formas sobre la bola de porex.
2. Recortamos un rectángulo de cartulina de la medida del círculo inferior del globo y lo forramos con tela pegándola con cola.
3. Forramos con tela las diferentes partes de la bola, colocando un retal sobre ella y remetiéndolo en la incisión con ayuda de la lima. Recortamos el sobrante.
4. Curvamos la cartulina forrada y la introducimos en su incisión a modo de chimenea.
5. Atamos 4 cuerdas alrededor de la cestita.
6. Confeccionamos los sacos de lastre cosiendo rectángulos de tela como en la figura A. Volvemos la tela al derecho, rellenamos con miraguano y atamos con hilo.
7. Atamos los saquitos a las cuerdas en el borde de la cesta.
8. Cortamos las cuerdas a medida para que lleguen desde la cesta hasta el centro de la bola de porex. En función del tamaño de tu globo serán más o menos largas.
9. Pegamos los extremos alrededor de la bola. Remetemos los extremos en las hendiduras para esconderlos. Rodeamos todo el contorno de la bola con cuerda, pegándola con cola.
10. Hacemos una bandera, con un retal de tela y un palillo como mástil, lo pinchamos en la parte alta del globo.
11. Si quieres colgarlo, anuda en las cuatro esquinas hilo de nylon transparente.



Figura A:



LLAVEROS CON CHAPAS DE LATAS:

Dificultad

Fácil

Duración

30
min

Coste

0-2
€

MATERIALES:

- 9 Chapas de latas de refresco por llavero
- Cinta de lazo, cordón o goma
- Aguja e hilo
- Botones y otros abalorios decorativos

PROCEDIMIENTO:

1. Comenzamos cosiendo las chapas por el agujero más grande. Enfilamos primero una chapa. Solapamos encima la siguiente y las enfilamos juntas. Enfilamos de nuevo la última chapa, solapamos la siguiente y enfilamos ambas unidas. Así sucesivamente.
2. Dejamos una lazada al final de las 9 chapas.
3. Volvemos cosiendo por el otro agujero, de la misma forma.
4. Repartimos bien la goma o la cinta para que queden las puntadas y las chapas bien alineadas.
5. Cosemos a la última chapa una flor de lazo, o cualquier otro elemento decorativo que nos guste: formas de goma eva, botones,...
6. Colocamos la anilla para el llavero en la lazada.



TARTA DE PAÑALES:

Dificultad
Media

Duración
15 horas

Coste
15-20 €

MATERIALES:

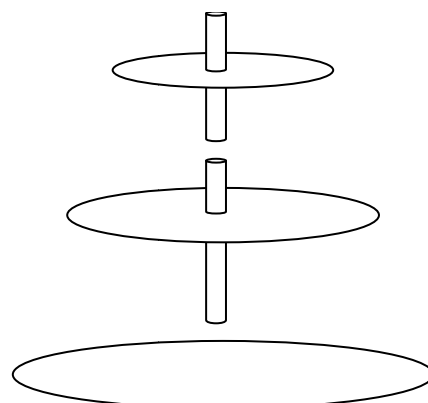
- Planchas de cartón
- Cartulinas de colores
- Cinta adhesiva o cola
- Tijeras
- Varillas de madera
- Pañales
- Gomas
- Papel celofán

PROCEDIMIENTO:

1. Recortamos 3 círculos de 40cm, 28cm y 16cm sobre cartón. Recortamos los mismos sobre cartulina y los pegamos sobre los círculos de cartón.
2. Recortamos una cinta de cartulina de 10cm de ancho con un lado recto y otro ondulado. Lo pegamos con cola bordeando el círculo de cartón. Repetimos la operación con los 3 círculos.
3. Damos cola en la unión interior de la base con el borde.
4. Agujereamos en el centro los 2 círculos más pequeños, introducimos la varilla de madera y pegamos con cola o cinta adhesiva. Dejamos secar.
5. Enrollamos los pañales y los sujetamos con una goma en un extremo.
6. Comenzamos a rellenar el círculo mayor con los pañales en posición vertical.
7. Colocamos el segundo piso sobre el primero insertando la varilla en el interior del pañal que haya quedado en el centro. Rellenamos con pañales.
8. Repetimos la operación con el tercer piso.
9. Decoramos las cintas onduladas con adornos.
10. Envolvemos con papel celofán para regalo.



EJEMPLO DE ESTRUCTURA:



ENFERMERA FOFUCHA PARA LÁPIZ:

Dificultad
Media

Duración
1 hora

Coste
2-5 €

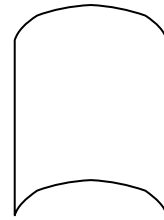
MATERIALES:

- Planchas de goma eva
- Cartón
- Papel de horno
- Bote de especias
- Pelotita de ping-pong
- Tijeras
- Pistola de silicona
- Plancha

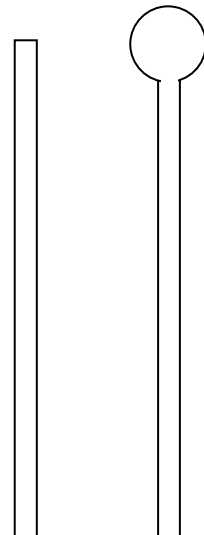
PROCEDIMIENTO:

1. Colocamos la pelotita sobre el bote de especias.
2. Planchamos un cuadrado de goma eva sobre el cartón, cubriéndolo con papel de horno.
3. Colocamos la goma eva sobre la pelotita y tiramos de los extremos hacia abajo. Esperamos que se enfríe y coja la forma. Recortamos el sobrante y pegamos la semiesfera a la pelota con silicona.
4. Confeccionamos 2 semiesferas más, con goma eva del color del cabello. Superponemos a la pelota y pegamos con silicona.
5. Planchamos un rectángulo de goma eva, lo envolvemos sobre un lápiz y pegamos con silicona.
6. Confeccionamos un cono con goma eva para el cuerpo.
7. Pegamos las mangas al cuerpo.
8. Añadimos y dibujamos todos los detalles que queramos: brazos, ojos, bolsillos,...

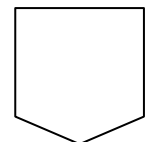
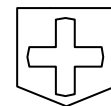
Mangas:



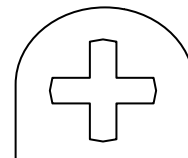
Brazos:



Bolsillos:



Cofia:



Horquilla:



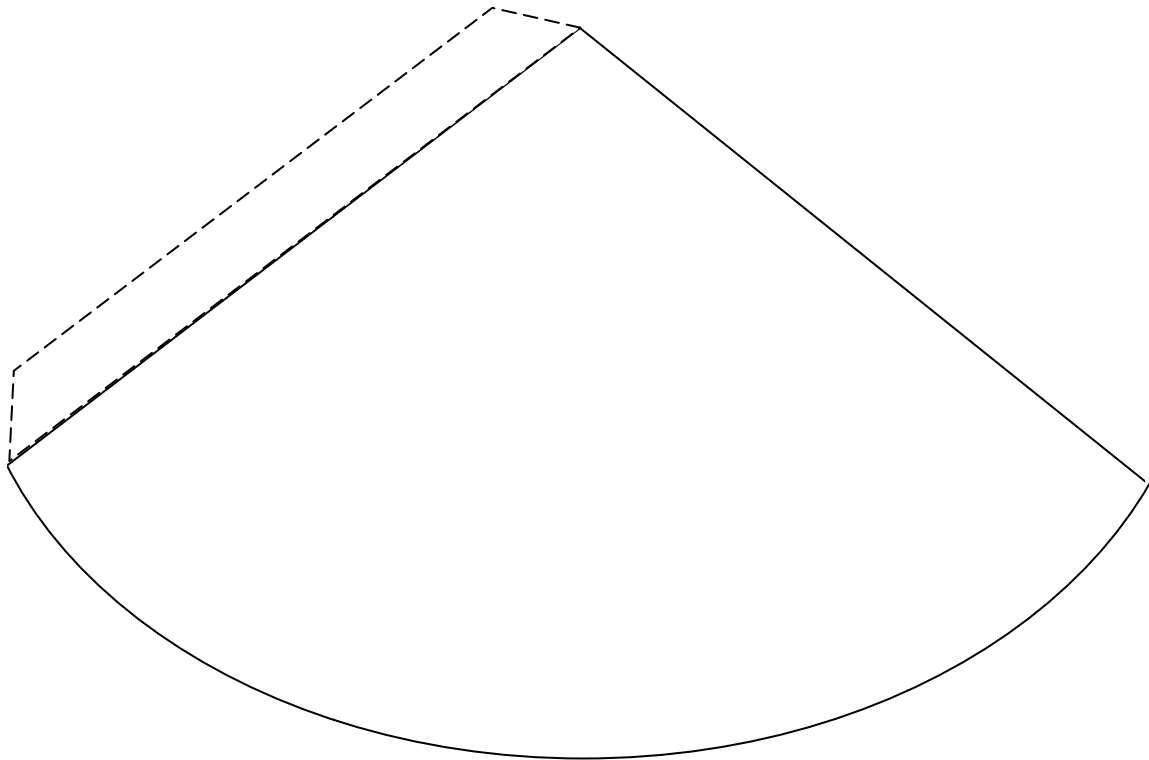
ENFERMERA FOFUCHA PARA LÁPIZ:

Dificultad
Media

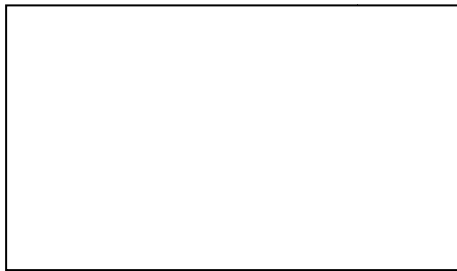
Duración
1 hora

Coste
2-5 €

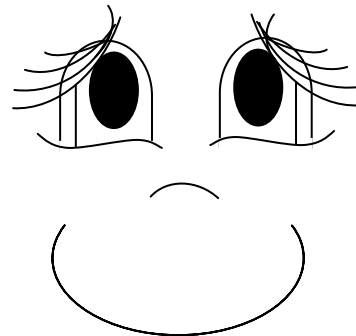
Vestido:



Canutillo para lápiz:



Rasgos:



CUADROS CON GOMA DE BORRAR:

Dificultad
Fácil

Duración
1 hora

Coste
5-10 €

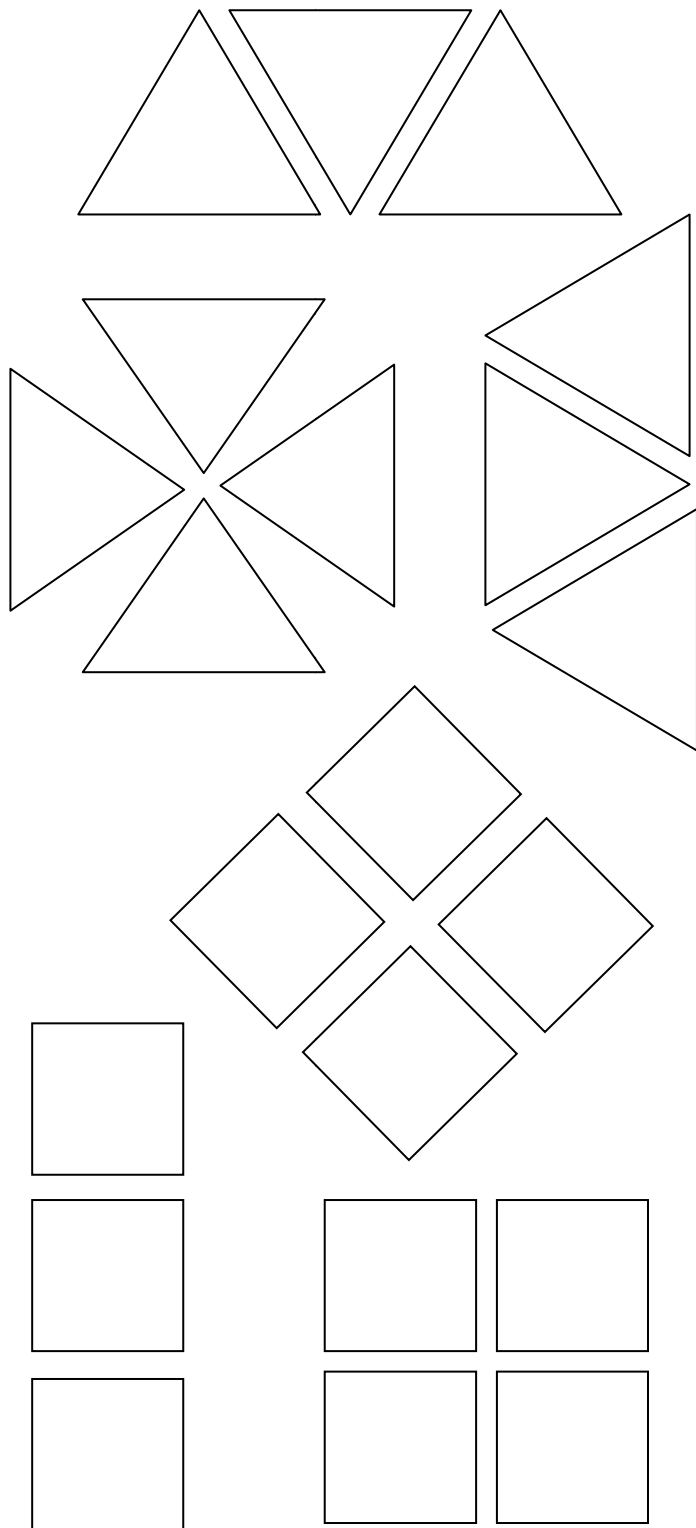
MATERIALES:

- Lienzos
- Pintura acrílica
- Pincel
- Lápiz con goma de borrar

PROCEDIMIENTO:

1. Damos una primera capa de pintura sobre todo el lienzo. Dejamos secar.
2. Damos una segunda capa de pintura de color diferente.
3. Antes de que seque dibujamos con la goma de borrar sobre la pintura fresca el motivo más nos guste.
4. Limpiamos la goma y repasamos de nuevo el dibujo para definir mejor las formas.
5. Dejamos secar.

Ideas de presentación:



DIADEMA SEENTERA SIN COSTURAS:

Dificultad
Fácil

Duración
**30
min**

Coste
**2-5
€**

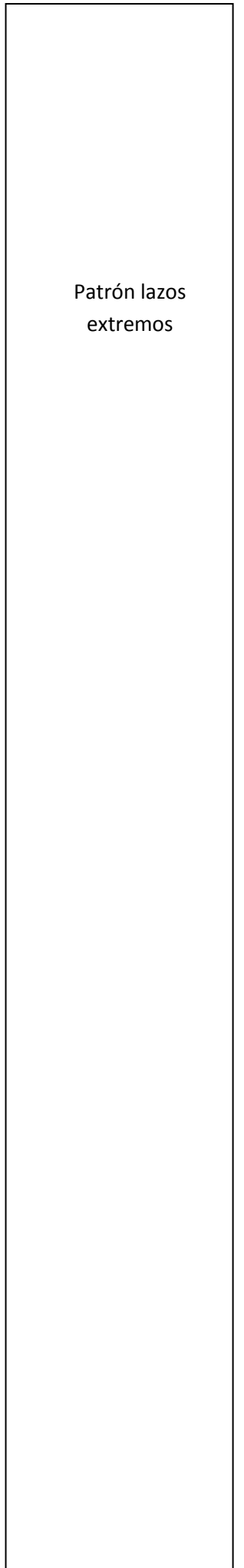
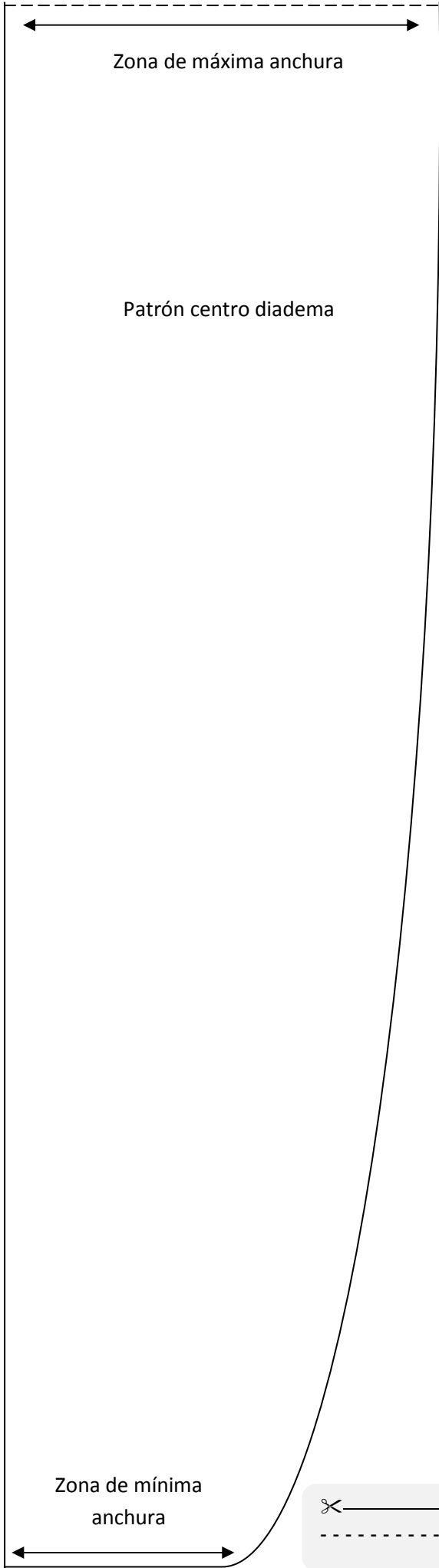
MATERIALES:

- Retal de tela
- Entretela adhesiva doble cara
- Alfileres
- Tijeras
- Plancha

PROCEDIMIENTO:

1. Cortamos un retal de 120cm de largo y 15cm de ancho aproximadamente.
2. Marcamos los 60cm centrales con dos alfileres. Es la medida necesaria para rodear la cabeza. Marcamos con dos alfileres
3. Deben quedar 30cm en cada extremo. Serán los lazos que caerán de la nuca hacia abajo.
4. Marcamos también el centro de la diadema con un alfiler.
5. Doblamos hacia dentro las orillas de la tela en el centro de la diadema, dejando la anchura máxima que queremos para la diadema. Sujetamos con un alfiler. Puedes ayudarte con el patrón que se muestra a continuación.
6. Doblamos de la misma forma la tela en las marcas de la parte central, dejando la anchura mínima de la diadema. Los 60cm centrales de la diadema deben quedar con una curva progresiva, con la parte más ancha en el centro y estrecha en los extremos.
7. Introducimos en el pligüe entretela adhesiva de doble cara. Sujetamos con alfileres y planchamos. Así conseguimos dar forma a la diadema sin necesidad de coser.
8. Realizamos la misma operación con los lazos de los extremos, dándoles la misma anchura en los 30cm.
9. Esperaremos que se enfríe para evitar que se despegue al utilizarla.





COLLAR CON CUENTAS DE SERVILLETA:

Dificultad
Fácil

Duración
1 hora

Coste
5-10 €

MATERIALES:

- Servilletas estampadas
- Medium decoupage
- Pincel
- Tijeras
- Cuentas de madera grandes
- Cuentas pequeñas
- Aguja de lana
- Cinta de ante

PROCEDIMIENTO:

1. Pintamos completamente una cuenta grande con médium decoupage.
2. Recortamos un cuadrado de la servilleta que cubra toda la cuenta. Retiramos las capas en blanco.
3. Colocamos el trozo de servilleta sobre la cuenta y la forramos completamente aplicando médium decoupage como barniz.
4. Recortamos el papel sobrante en los extremos y remetemos con el pincel hacia el interior de la cuenta. Dejamos secar.
5. Confeccionamos el collar a nuestro gusto con la cinta de ante intercalando cada cuenta grande con una pequeña.



PORTACHUPETES:

Dificultad
Fácil

Duración
30 min

Coste
2-5 €

MATERIALES:

- Goma eva
- Tela de algodón fina
- Filtro
- Aguja e hilo
- Tijeras
- Cordón
- Botón
- Aguja para broche
- Pistola silicona

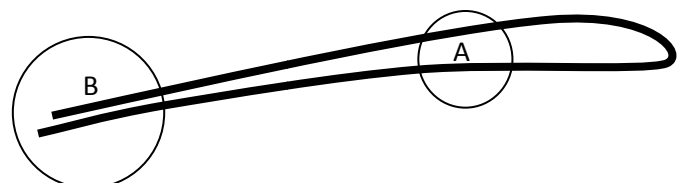
PROCEDIMIENTO:

1. Recortamos en goma eva 2 círculos B y los pegamos entre sí con silicona.
2. Recortamos en tela un círculo C y forramos con él, el círculo de goma eva pegando los bordes con silicona.
3. Repetimos los pasos 1 y 2 para hacer el círculo A.
4. Doblamos el cordón por la mitad. Pegamos el círculo A a 5cm del pliegue del cordón. Pegamos el círculo B a los cabos del cordón.
5. Recortamos en fieltro un círculo A y B. Cosemos en el B una aguja para broche.
6. Pegamos cada círculo de fieltro en el reverso de los respectivos círculos de goma eva, tapando los pliegues de la tela y el cordón.

Círculo A:

Círculo B:

Círculo C:



TARJETA DE SCRAPBOOKING:

Dificultad
Fácil

Duración
**2
hora**

Coste
**2-5
€**

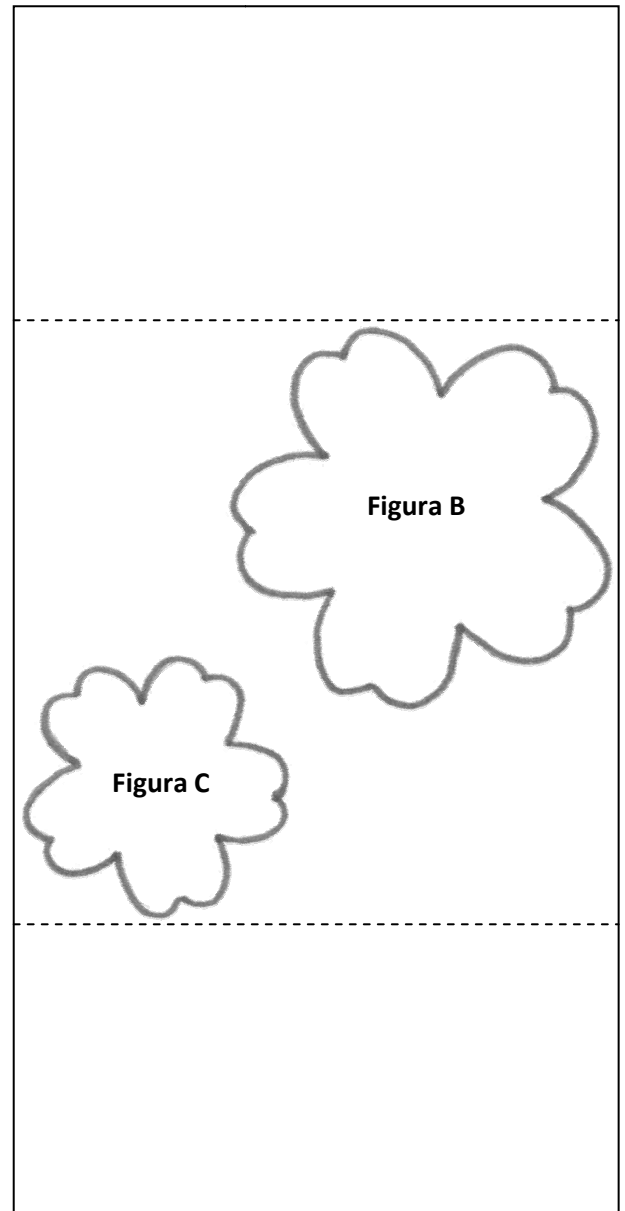
MATERIALES:

- Papel estampado
- Guillotina o tijeras
- Regla
- Lápiz
- Adhesivo doble cara fino y grueso
- Cola de ratón
- Pintura o tinta negra
- Pincel de esponja
- Adornos

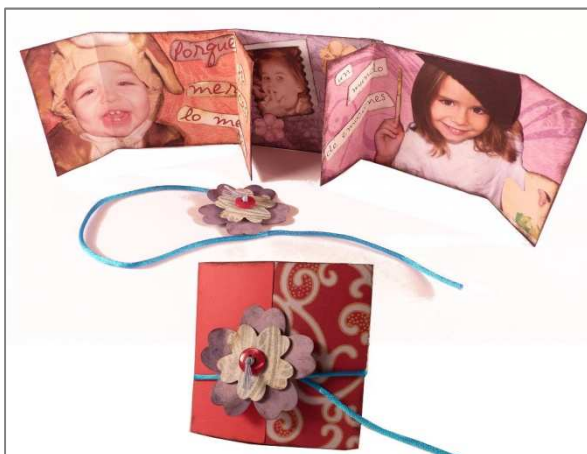
PROCEDIMIENTO:

1. Recortamos 3 piezas de 16 x 8cm (Figura A) y doblamos horizontalmente a 4cm de los extremos.
2. Forramos la cara interior del papel pegando otro rectángulo con adhesivo de doble cara. (No es necesario si utilizamos papel estampado de doble cara)
3. Unimos los rectángulos haciendo coincidir los pliegues de las aletas.
4. Debemos conseguir una tarjeta con 3 partes: dos ventanas laterales y un cuadrado central.
5. Rellenamos el interior de los adornos y motivos que queramos.
6. El efecto quemado, se consigue aplicando pintura o tinta negra con pincel de esponja en los bordes.
7. Recortamos dos flores distintas (Figuras B y C) y las pegamos con adhesivo grueso de doble para conseguir un efecto 3D.
8. Pegamos la cola de ratón en el reverso de la flor y rodeamos la tarjeta cerrada con el cordón.

Figura A:



✂ ————— Línea de corte
- - - - - Línea de doblado



CAJAS DECORADAS CON PINTABOLITAS:

Dificultad
Fácil

Duración
**3
hora**

Coste
**5-10
€**

MATERIALES:

- Papel protector
- Pincel grueso
- Pincel fino
- Pinceles pintabolitas
- Caja de madera
- Pinturas acrílicas
- Cierre metálico para caja
- Destornillador de precisión
- Tornillos

PROCEDIMIENTO:

1. Pintamos la caja con el pincel grueso por zonas grandes e irregulares de varios colores. Dejamos secar.
2. Con el pincel fino perfilamos y definimos bien las uniones entre colores.
3. Añadimos con el pincel varias curvas y espirales decorativas. Puedes hacerlas a mano alzada o dibujarlas antes suavemente con lápiz si lo prefieres.
4. Con el pincel pintabolitas, añadimos pequeños círculos decorativos alrededor de las curvas y espirales.
5. Si queremos un acabado brillante, cubrir con barniz cerámico.

El truco para unos circulitos perfectos:

PINCEL PINTABOLITAS



- **Para pintar círculos:** Mojar una punta en la pintura y dar un toque sobre la superficie a pintar.
- **Para pintar efecto hoja:** Mojar en la pintura, apoyar en la superficie, y arrastrar despacio sin levantar el pincel de la superficie.



PORTAVELAS NAVIDEÑOS DE PASTA POLIMÉRICA:

Dificultad
Fácil

Duración
2 hora

Coste
5-10 €

MATERIALES:

- Placa de cerámica o azulejo
- Papel celofán, acetato o vinilo.
- Vaso de cristal
- Pasta polimérica
- Rodillo
- Cúter
- Tijeras
- Portaminas.

PROCEDIMIENTO:

1. Amasamos con el rodillo sobre le papel celofán o vinilo una placa de pasta polimérica.
2. Colocamos encima la plantilla del dibujo que queramos y repasamos el contorno con el portaminas.
3. Retiramos la plantillas y recortamos la figura en la pasta con el cúter. Retiramos los trozos sobrantes.
4. Aplicamos con el papel celofán la figura sobre el vaso de cristal. Damos unos toquecitos con los dedos para que se despegue. Retiramos con cuidado el papel celofán.
5. Para dar textura, presionamos la figura contra un papel rugoso, toalla, lija,... o plantilla de textura.
6. Si queremos añadir una decoración, dibujamos motivos sobre las figuras con un lápiz de punta redondeada.
7. Horneamos sobre la placa de cerámica o azulejo en el horno a 110º durante 30 minutos.



CALENDARIO DE ADVIENTO:

Dificultad
Media

Duración
**4
hora**

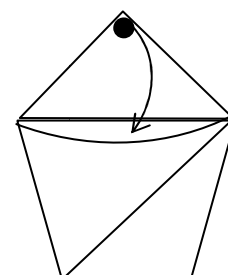
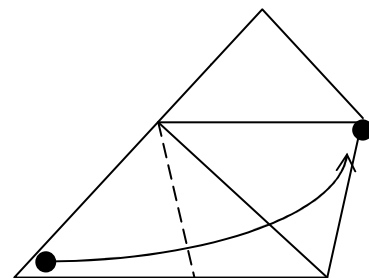
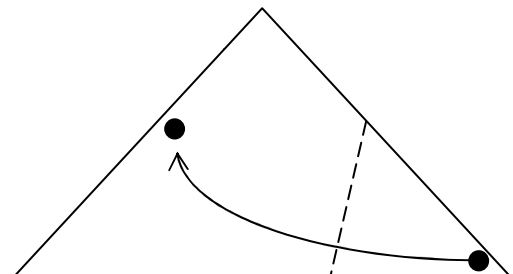
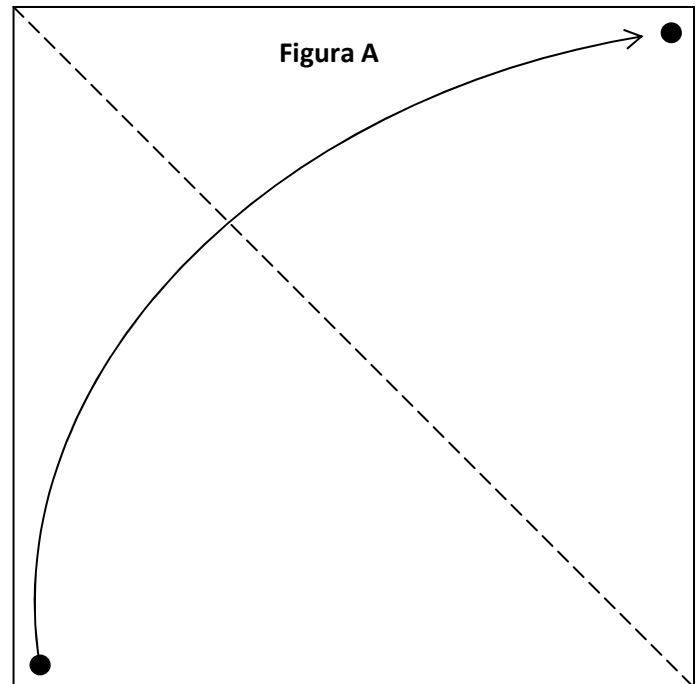
Coste
**5-10
€**

MATERIALES:

- Papel o cartulina de colores
- Feltro de colores
- Tijeras
- Regla
- Lápiz
- Agujas e hilo
- Silicona fría
- Pinzas decorativas navideñas

PROCEDIMIENTO:

1. Marcamos y recortamos sobre fieltro 2 formas del abeto, el tronco y la estrella (Figura B).
2. Cosemos el tronco, la estrella y el asa (Figura C) en su lugar. Recortamos el fieltro sobrante a 5mm de la costura.
3. Cortamos 24 cuadrados de 9x9cm (Figura A) y confeccionamos los saquitos con los 4 pliegues indicados en línea discontinua.
4. Pegamos con silicona fría especial para fieltro y goma eva, los saquitos sobre el abeto en forma de pirámide.
5. Recortamos los números de los días del calendario y los pegamos en las solapas.
6. Colocamos las pinzas decorativas en algunos saquitos.
7. Decoramos el resto de saquitos al gusto. Por ejemplo: con pintura plateada y pintabolitas.



CALENDARIO DE ADVIENTO:

Dificultad
Media

Duración
4 hora

Coste
5-10 €

Figura B

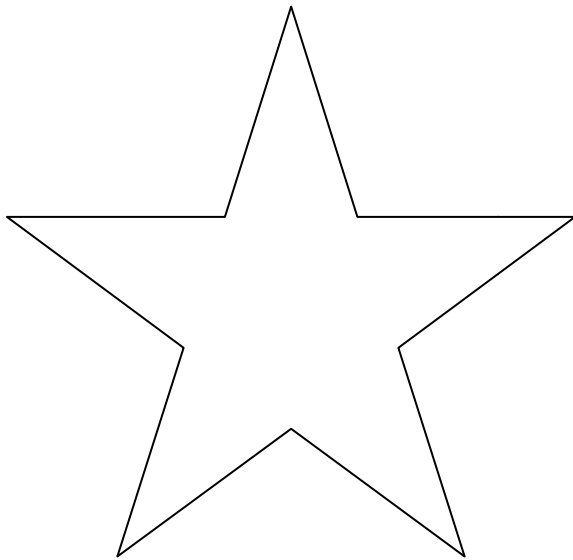
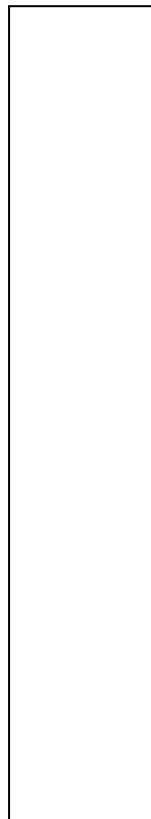


Figura C



Formas de Abetos



Días del calendario



BOLAS DE NAVIDAD:

Dificultad
Fácil

Duración
**30
hora**

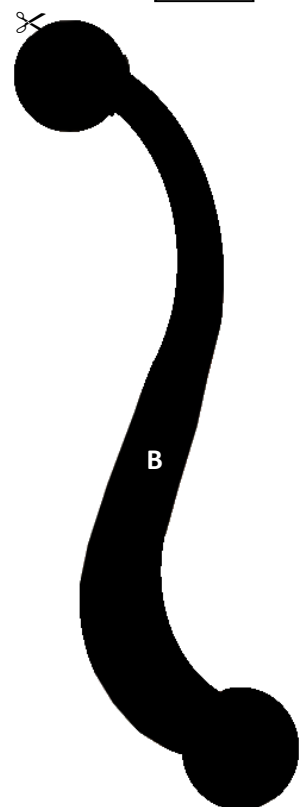
Coste
**2-5
€**

MATERIALES:

- Cartulina estampada y lisa
- Tijeras
- Punzón
- Hilo mágico redondo
- Alicates de corte
- Alicates de punta cónica
- Alicates planos
- Cuentas

PROCEDIMIENTO:

1. Cortamos 8 tiras (A o B) en cartulina estampada. 4 de cada color
2. Las colocamos juntas por colores alternos.
3. Con el punzón, hacemos un agujero en cada extremo.
4. Cortamos 40cm de hilo mágico redondo.
5. Con los alicates de punta cónica, hacemos unas curvas en un extremos a modo de terminación decorativa. Ten cuidado de que los extremos siempre queden hacia dentro.
6. Introducimos una cuenta en el alambre.
7. Cortamos 2 tiras de alambre de 1,5cm aprox y las curvamos haciendo una pequeña anilla, para fabricarnos unas chafas. Cortamos el alambre sobrante.
8. Introducimos el alambre por uno de los extremos de las tiras de papel, alternando colores. Introducimos las dos chafas y después el otro extremo de las tiras. Bajamos todo hasta el otro extremo curvado del papel.
9. Aplastamos la chafa contra el alambre central, ajustando las tiras de papel contra el extremo. A unos 5-6cm aplastamos la otra chafa.
10. Curvamos el extremo sobrante del alambre, haciendo una terminación decorativa. Terminamos curvando una pequeña anilla para poder colgar la bola.



DOS RENOS DE NAVIDAD:

Dificultad

Fácil

Duración

1
hora

Coste

2-5
€

MATERIALES:

- Goma eva
- 8 Cuentas y Cordón
- Tijeras y cúter
- Rotulador
- Pincel y pinturas acrílicas
- Palillo de madera/brocheta
- Limpiapipas
- Bola porex 7cm
- 2 bolas porex 3cm

PROCEDIMIENTO:

Reno 1:

1. Cortamos sobre goma eva 7 círculos A para el cuerpo, 2 círculos B para el cuello, y 2 círculos C para la cabeza.
2. Montamos las patitas pasando 2 cuentas por 6cm de cordón. Anudamos el extremo.
3. Pegamos con silicona las piezas del cuerpo. Entre dos círculos introduce el extremo libre del cordón para pegar las patitas.
4. Recortamos los ojos, nariz y cuernos (figuras D, E y F). Pegamos los 2 círculos del cuello al cuerpo. Pegamos también los dos círculos de la cabeza al cuello y pega entre ellos los cuernos. Añadimos a la cara los ojos y la nariz.

Reno 2:

1. Confeccionamos un cono de goma eva con la figura G, pegándolo con silicona.
2. Confeccionamos un cilindro recortando la figura H, enrollándola y pegando con silicona en el borde.
3. Pintamos de color marrón la bola de porex, sujetándola con la brocheta. Introducimos el cilindro por la brocheta y lo pegamos a la bola con unas gotitas de silicona.
4. Introducimos la brocheta por la parte de arriba del cono. Pegamos ambas piezas. Cortamos el sobrante de la brocheta.
5. Cortamos con el cúter las bolitas de 3cm por la mitad. Pintamos 2 de blanco para los ojos y una de rojo para la nariz. Las pegamos a la cabeza.
6. Con limpiapipas confeccionamos una bufanda y unos cuernos moldeando el alambre.



DOS RENOS DE NAVIDAD:

Dificultad

Fácil

Duración

1 hora

Coste

2-5 €

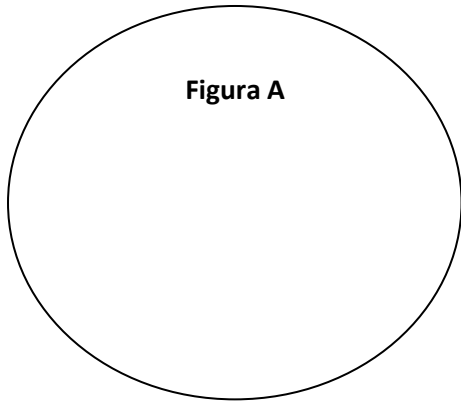


Figura A

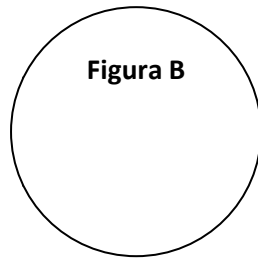


Figura B

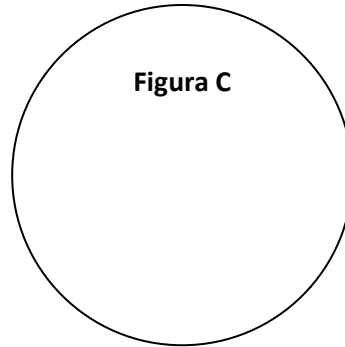


Figura C

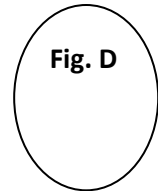


Fig. D

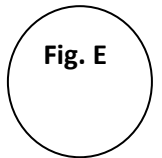


Fig. E

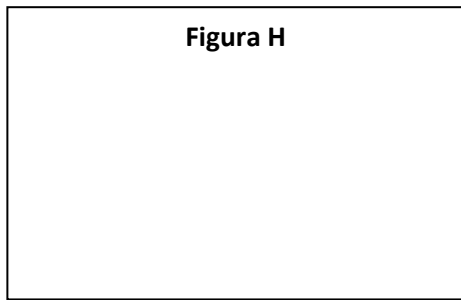


Figura H

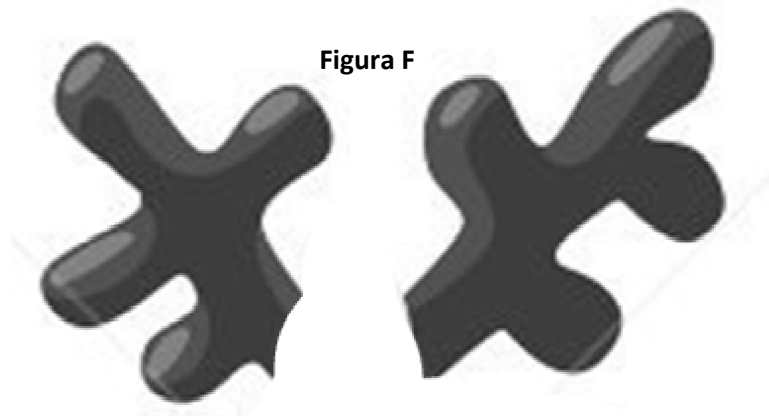


Figura F

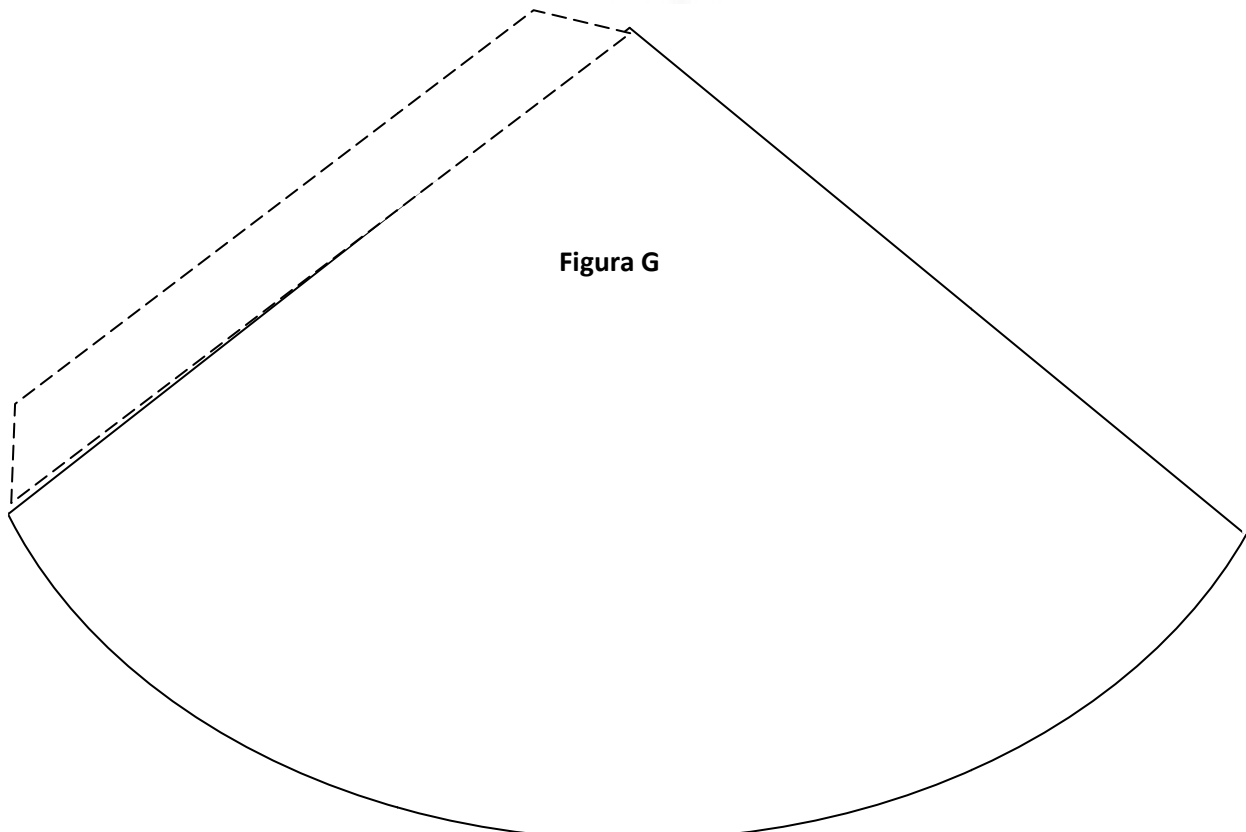


Figura G

ABETO DE PATCHWORK SIN AGUJA:

Dificultad

Media

Duración

2
horas

Coste

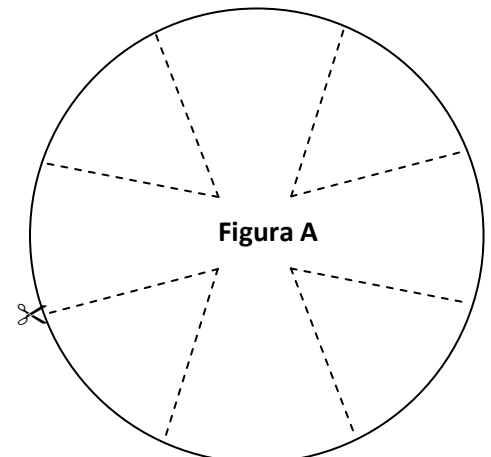
5-10
€

MATERIALES:

- Telas
- Cono de porex
- Bola de porex
- Cúter
- Tijeras
- Lima
- Palillo
- Cuentas y lentejuelas
- Alfileres
- Limpiapiipas

PROCEDIMIENTO:

1. Marcamos en la base del cono las 4 esquinas. Dividimos el cono en 4 costados marcando desde las esquinas de la base hasta la punta.
2. Dividimos 6 alturas en el cono, marcando una línea curva en cada cuadrante.
3. Realizamos una incisión con el cúter en cada una de las líneas que hemos marcado.
4. Cortamos pedazos de tela del tamaño de cada cuadrante. Cubrimos el cuadrante con la tela y remetemos la tela en las hendiduras con ayuda de la lima.
5. Cortamos la tela sobrante y remetemos completamente. Repetimos el proceso hasta forrar todos los cuadrantes.
6. Recortamos sobre la figura A, adaptándola al tamaño de nuestro cono. Colocamos en el centro de la parte alta del cono, haciendo coincidir los brazos con los 4 lados del cono. Remetemos la tela en las hendiduras, haciendo pliegues para cubrir los 4 lados.
7. Marcamos un círculo en la base del cono a 5mm del borde y cortamos con el cúter. Forramos los cuadrantes de la misma forma que antes y remetemos el borde inferior por la hendidura que hemos hecho en la base.
8. Cortamos la bola de porex por la mitad. Marcamos 4 cuadrantes y forramos de la misma forma.
9. Insertamos el palillo en el centro de la bola y en la base del árbol.
10. Decoramos con el limpiapiipas. Añadimos bolitas insertando una lentejuela y una cuenta en un alfiler y pinchándolo en el cono.



ADORNOS NAVIDEÑOS DE QUILING:

Dificultad
Fácil

Duración
1 hora

Coste
2-5 €

MATERIALES:

- Cartulinas o papeles de colores
- Guillotina o tijeras
- Aguja de lana
- Pegamento

PROCEDIMIENTO:

1. La técnica del Quilling se basa en enrollar sobre sí mismas cintas de papel de colores, que luego al unirlos entre sí, consiguen de esta forma tan sencilla composiciones espectaculares.
2. Para realizar una forma básica, corta una tira de papel o cartulina de 5mm de ancho aproximadamente. El largo lo decides tú en función del tamaño que quieras para tu figura.
3. Introduce un extremo en el ojo de la aguja para ayudarte a empezar a enrollar. Enrolla la cinta completamente. Suéltala y saca la aguja.
4. Pega el extremo que ha quedado fuera sobre el rollito. La posición va en función de lo apretada o suelta que quieres que quede el círculo.
5. Realiza los pliegues necesarios para conseguir la forma básica que desees.
6. Pega y une entre sí las diferentes formas para conseguir la composición que más te guste. Nosotros te mostramos 3 adornos navideños.

FORMAS BÁSICAS



Círculo apretado



Círculo suelto



Gota o lágrima



Caracola



Ojo



Semicírculo



Triángulo



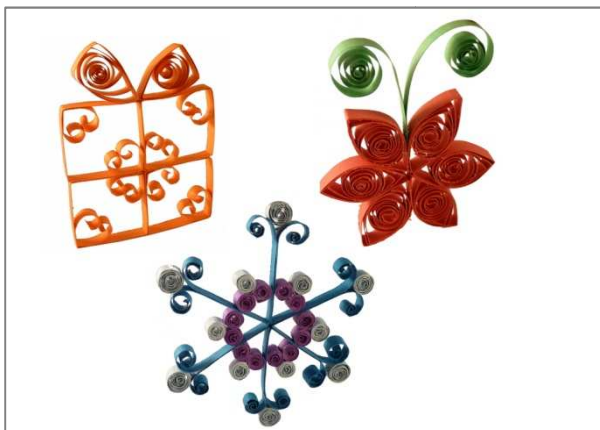
Cuadrado



V Corazón



V hacia fuera



MONEDERO DE FIELTRO:

Dificultad

Media

Duración

2
hora

Coste

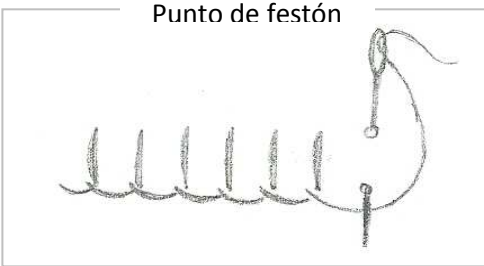
5-10
€

MATERIALES:

- Telas y fieltro
- Cierre metálico para monedero
- Agujas, alfileres.
- Hilo grueso (tipo ancora)
- Tijeras
- Adornos: lentejuelas, rocalla, mostacilla,...

PROCEDIMIENTO:

1. Recortamos sobre fieltro un rectángulo de 17x 20cm. Figura A
2. Dibujamos y recortamos sobre esta pieza una silueta de mariposa u otra que nos guste. Figura B
3. Cosemos un pedazo de tela por el reverso cubriendo toda la figura, con punto atrás.
4. Añadimos los adornos que queramos: lentajuelas, cuentas,...
5. Recortamos 2 piezas laterales. Figura C. Medimos el centro de la pieza central y del lateral y los hacemos coincidir. Sujetamos con un alfiler y cosemos con punto de festón.
6. Introducimos el borde de tela del monedero en uno de los lados del cierre metálico y cosemos con punto atrás a través de los agujeritos del cierre.



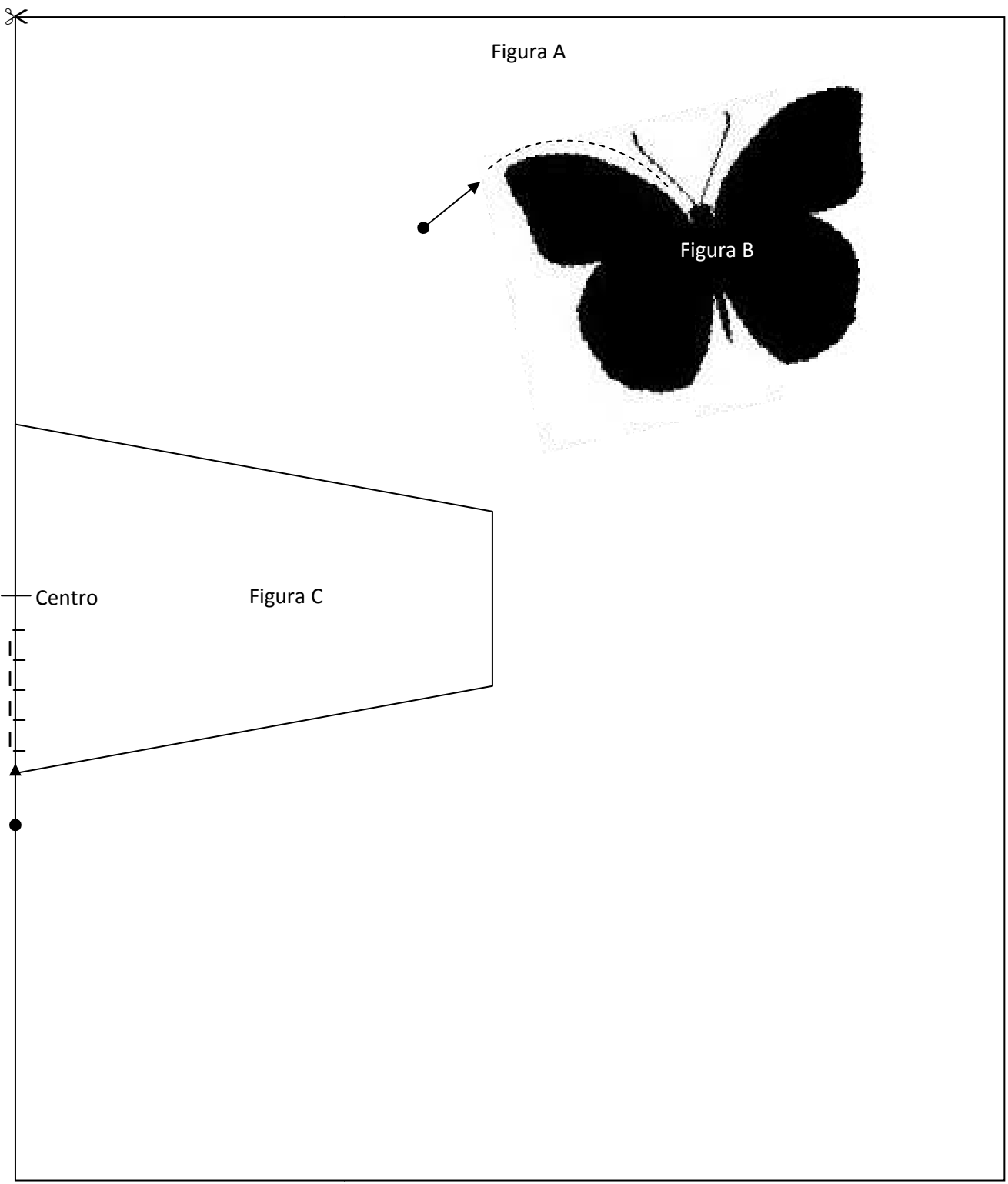
✂ ————— Línea de corte
 ●————→ - - - - - Punto atrás
 ●————→ | | | | | Punto de festón

MONEDERO DE FIELTRO:

Dificultad
Media

Duración
2 hora

Coste
5-10 €



BOLSO DE PUNTO:

Dificultad
Media

Duración
10
hora

Coste
5-10
€

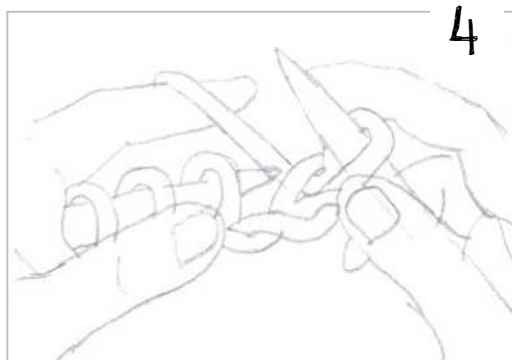
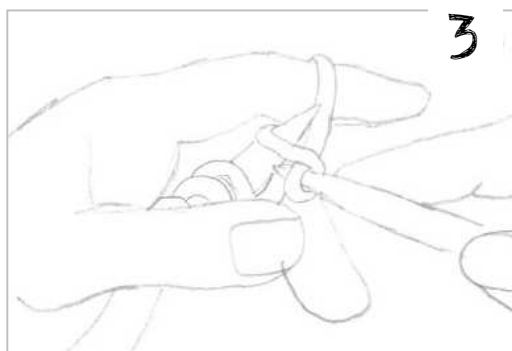
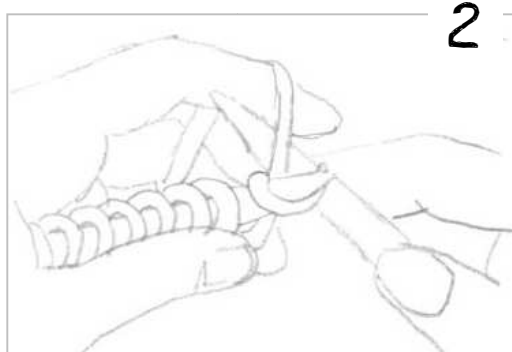
MATERIALES:

- Lana
- Agujas de punto
- Aguja de lana
- Tijeras
- Asas de bambú

PROCEDIMIENTO:

1. Confeccionamos con las agujas de punto una pieza rectangular del doble de largo que queramos el bolso.
2. Doblamos el rectángulo por la mitad.
3. Cosemos los laterales punto a punto con una aguja de lana y lana del mismo color o diferente, para conseguir la bolsita.
4. Cosemos con lana cada borde a un asa de bambú, envolviendo con cada puntada el asa.
5. Añadimos al bolso los detalles que queramos: figuras de fieltro,...

PUNTO BOBO Ó DERECHO





Cómo realizar tu pedido.

Pedirnos material en nuestra tienda es muy sencillo. Sólo elige cómo hacerlo:

- Por Internet en **www.artesanies.es**
- Por correo electrónico en **info@artesanies.es**
- Por teléfono en el **966 196 600** de lunes a viernes de 9.00 a 17.00
- Por carta a **Avd. Pérez Galdós 12, 4º A – Novelda (03660) Alicante**

Cómo pagarlo.

- Por **contra reembolso**, lo pagas cuando te llega.
- Por ingreso o **transferencia** bancaria.
- Con **tarjeta de crédito**, sólo para compras por la web.

Gastos de envío.

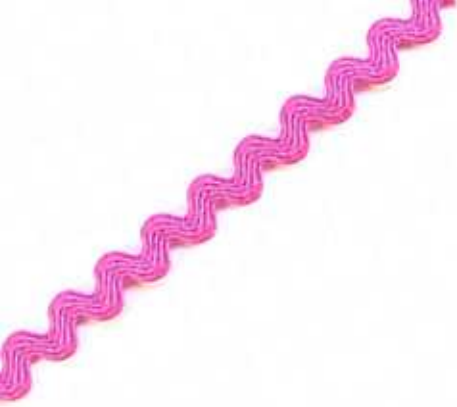
Para los pedidos enviados a península las condiciones son:

- Precio de envío **6,00 €**.
- **Portes gratis** para pedidos superiores a **70,00 €**
- Entrega entre 2 y 10 días laborables.

Compra con seguridad.

Comprar en **artesanies.es** es completamente seguro y fiable. Dedicamos grandes recursos a garantizar la seguridad de tus compras. Llámanos con cualquier duda o visita nuestra web para más información.





ARTESANIES.ES

OFICINAS

**Avd. Pérez Galdós 12, 4ºA
03660 Novelda (Alicante)**

tel: +34 966 196 600

email: info@artesanies.es

www.artesanies.es

